

## 12.信号現示調査表・車線構成図（現況図）

# 信号現示調査表

調査年月日：平成19年 1月16日（火）  
 調査地点：No. 1 浦安橋東詰交差点交差点

— (青)	⬆ (直進青矢)
== (赤)	⬆➡ (直右青矢)
〰 (黄)	⬆⬅ (直左青矢)
➡ (右折青矢)	⬆➡ (右左折青矢)
⬅ (左折青矢)	(歩行者青点滅)

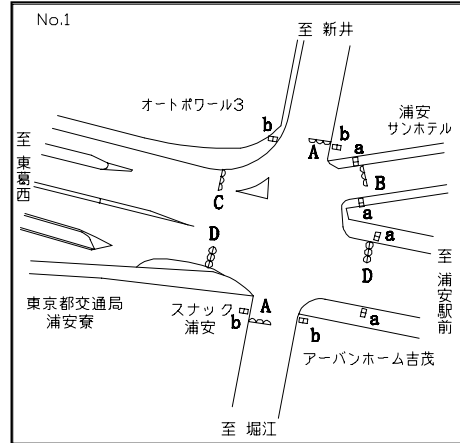

現示 灯器 階梯	1				2	3			4				合計	
	1	2	3	4	5	6	7	8	9	10	11	12		13
A				〰										
B													〰	
C								〰						
D													〰	
a														
b														
7:00- 9:00 18:00-20:00	24	6	2	3	3	23	3	2	72	4	2	3	3	150
9:00-10:00 14:00-15:00 20:00-21:00	24	6	2	3	3	23	3	2	44	4	2	3	3	122
10:00-11:00	29	6	2	3	3	23	3	2	57	4	2	3	3	140
11:00-14:00 15:00-17:00 21:00- 1:00	24	6	2	3	3	23	3	2	52	4	2	3	3	130
17:00-18:00	24	6	2	3	3	23	3	2	82	4	2	3	3	160
0:00- 1:00	15	6	2	3	3	17	3	2	37	4	2	3	3	100

単位：秒

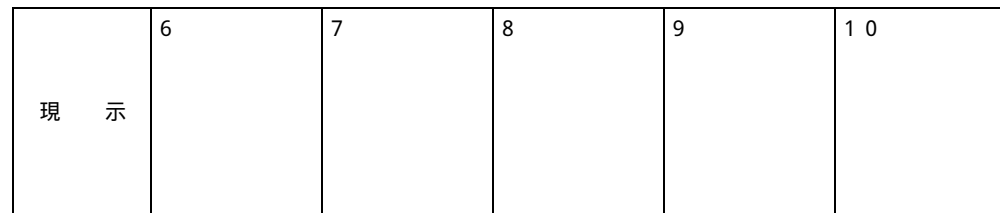
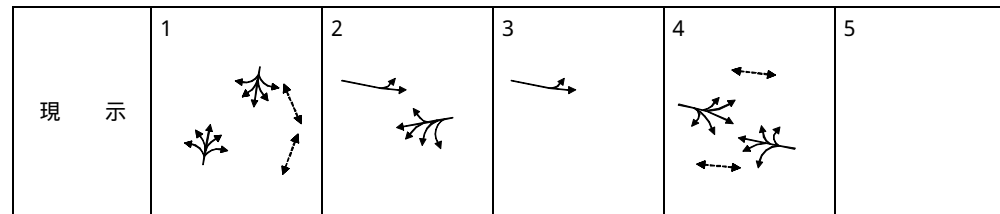

# 車線構成図（現況図）

調査年月日：平成19年 1月16日（火） 調査地点：No. 1 浦安橋東詰交差点交差点

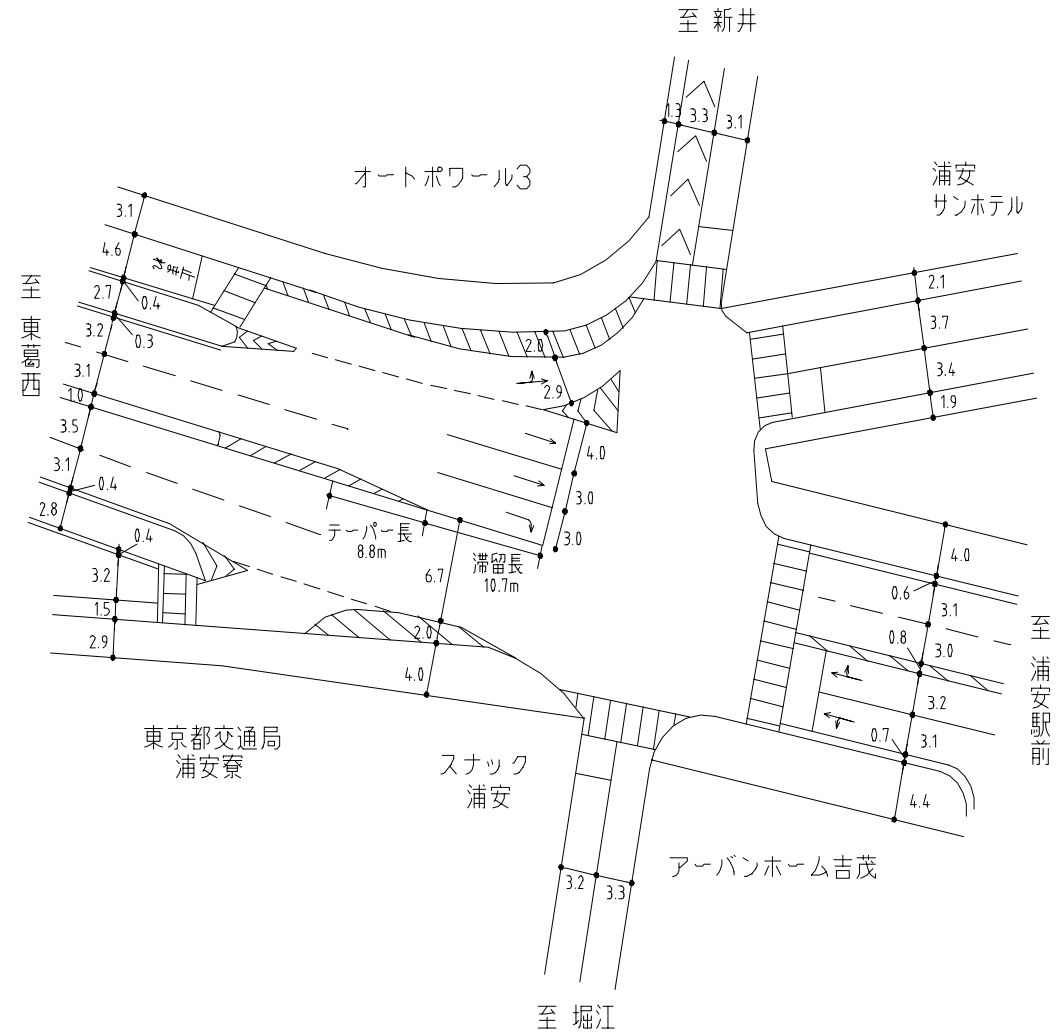

# 信号現示調査表

調査年月日：平成19年 1月16日（火）

調査地点：No.2 浦安駅前交差点

凡 例	
— : 青	⬆️ : 直進青矢
== : 赤	⬆️➡️ : 直右青矢
⚡ : 黄	⬆️⬅️ : 直左青矢
➡️ : 右折青矢	⬆️➡️ : 右左折青矢
⬅️ : 左折青矢	: 歩行者青点滅

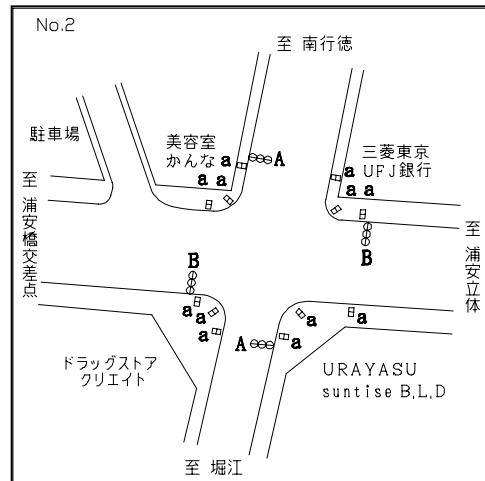

現示 灯器 階梯	1			2			3								合計
	1	2	3	4	5	6	7	8	9	10	11	12	13	14	
A	⚡			==			==								
B	==			==			⚡								
a	==						==								
7:00- 9:00															
10:00-11:00	32	3	5	26	6	3	69	3	3						
17:00-20:00															150
9:00-10:00															
14:00-15:00	23	3	5	26	6	3	49	3	3						
20:00-21:00															121
11:00-14:00															
15:00-17:00	29	3	5	29	6	3	49	3	3						
21:00- 0:00															130
0:00- 1:00	23	3	5	26	6	3	41	3	3						

単位：秒

現 示	1	2	3	4	5

現 示	6	7	8	9	10

# 車線構成図（現況図）

調査年月日：平成19年 1月16日（火）

調査地点：No.2 浦安駅前交差点

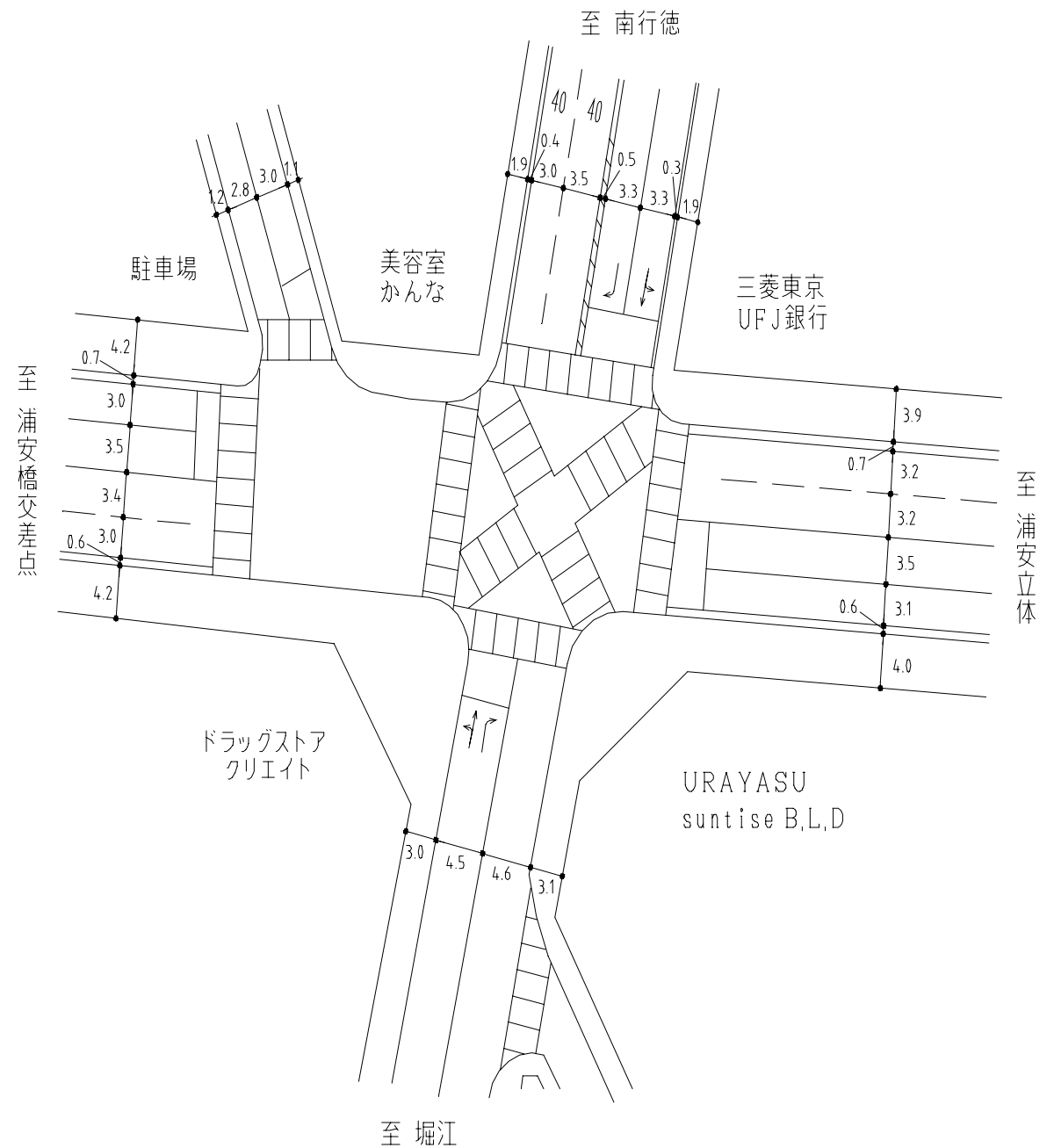

# 信号現示調査表

調査年月日：平成19年 1月16日（火）

調査地点：No.3 猫実3丁目交差点

凡例	
— (青)	⬆ (直進青矢)
== (赤)	⬆⬆ (直右青矢)
⚡ (黄)	⬆⬆⬆ (直左青矢)
⬆ (右折青矢)	⬆⬆ (右左折青矢)
⬆ (左折青矢)	(歩行者青点滅)

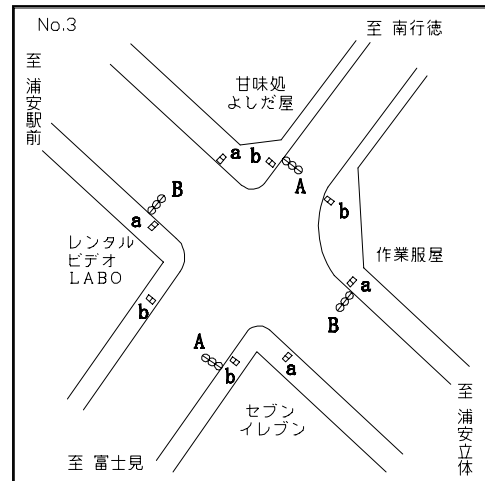

現示 灯器 階梯	1				2			3				4				合計
	1	2	3	4	5	6	7	8	9	10	11	12	13	14		
A				⚡	⬆	⚡										
B											⚡	⬆	⚡			
a																
b																
7:00- 9:00 18:00-20:00	39	6	2	3	4	3	3	64	6	2	3	9	3	3	150	
9:00-10:00 11:00-17:00 21:00- 0:00	33	6	2	3	3	3	3	55	6	2	3	5	3	3	130	
10:00-11:00 17:00-18:00 20:00-21:00	33	6	2	3	7	3	3	57	6	2	3	9	3	3	140	
0:00- 1:00	20	6	2	3	3	3	3	28	6	2	3	4	3	3	89	

単位：秒

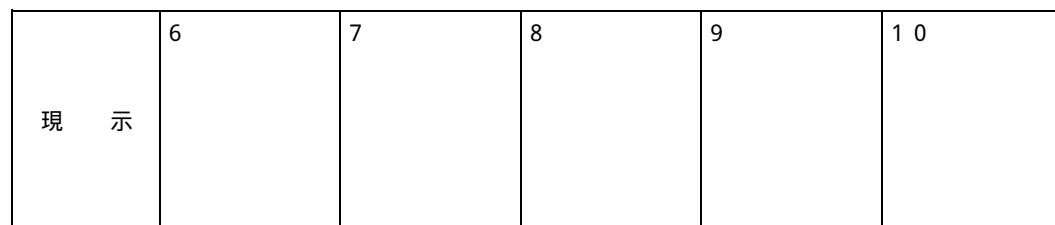
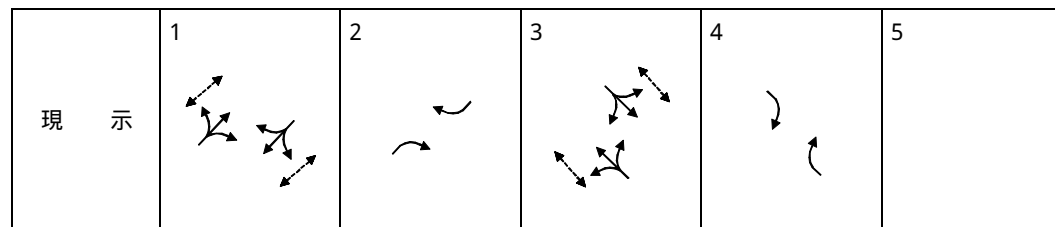

# 車線構成図（現況図）

調査年月日：平成19年 1月16日（火）

調査地点：No.3 猫実3丁目交差点

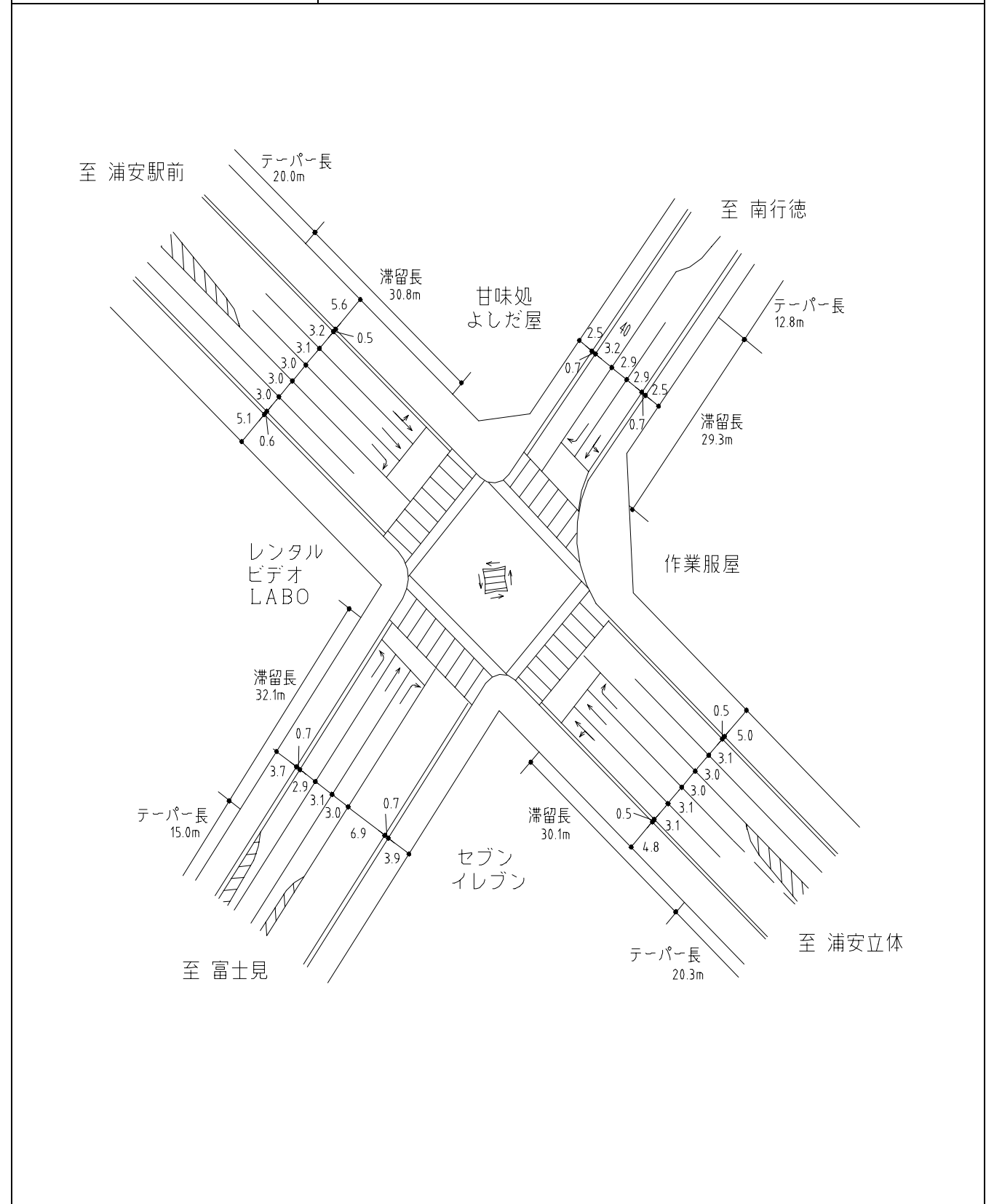

# 信号現示調査表

調査年月日：平成19年 1月16日（火）

調査地点：No.5 入船交差点

凡例	
— (青)	⬆ (直進青矢)
≡ (赤)	⬆➡ (直右青矢)
⚡ (黄)	⬆⬅ (直左青矢)
➡ (右折青矢)	⬆➡ (右左折青矢)
⬅ (左折青矢)	(歩行者青点滅)

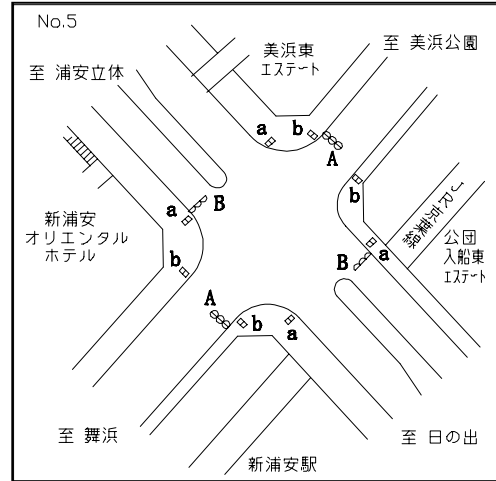

現示 灯器 階梯	1				2			3				4			合計
	1	2	3	4	5	6	7	8	9	10	11	12	13	14	
A				⚡	⬆	⚡									
B								⬆	⬆	⬆	⚡	➡	⚡		
a															
b															
7:00- 9:00	33	5	2	3	7	3	3	20	6	2	3	17	3	3	110
9:00-13:00															
14:00-17:00	39	5	2	3	7	3	3	24	6	2	3	17	3	3	120
18:00-21:00															
13:00-14:00															
17:00-18:00	43	5	2	3	7	3	3	37	6	2	3	20	3	3	140
21:00-22:00	34	5	2	3	6	3	3	20	6	2	3	17	3	3	110
22:00- 1:00	30	5	2	3	6	3	3	24	6	2	3	7	3	3	100

単位：秒

現示	1	2	3	4	5

現示	6	7	8	9	10

# 車線構成図（現況図）

調査年月日：平成19年 1月16日（火）

調査地点：No.5 入船交差点

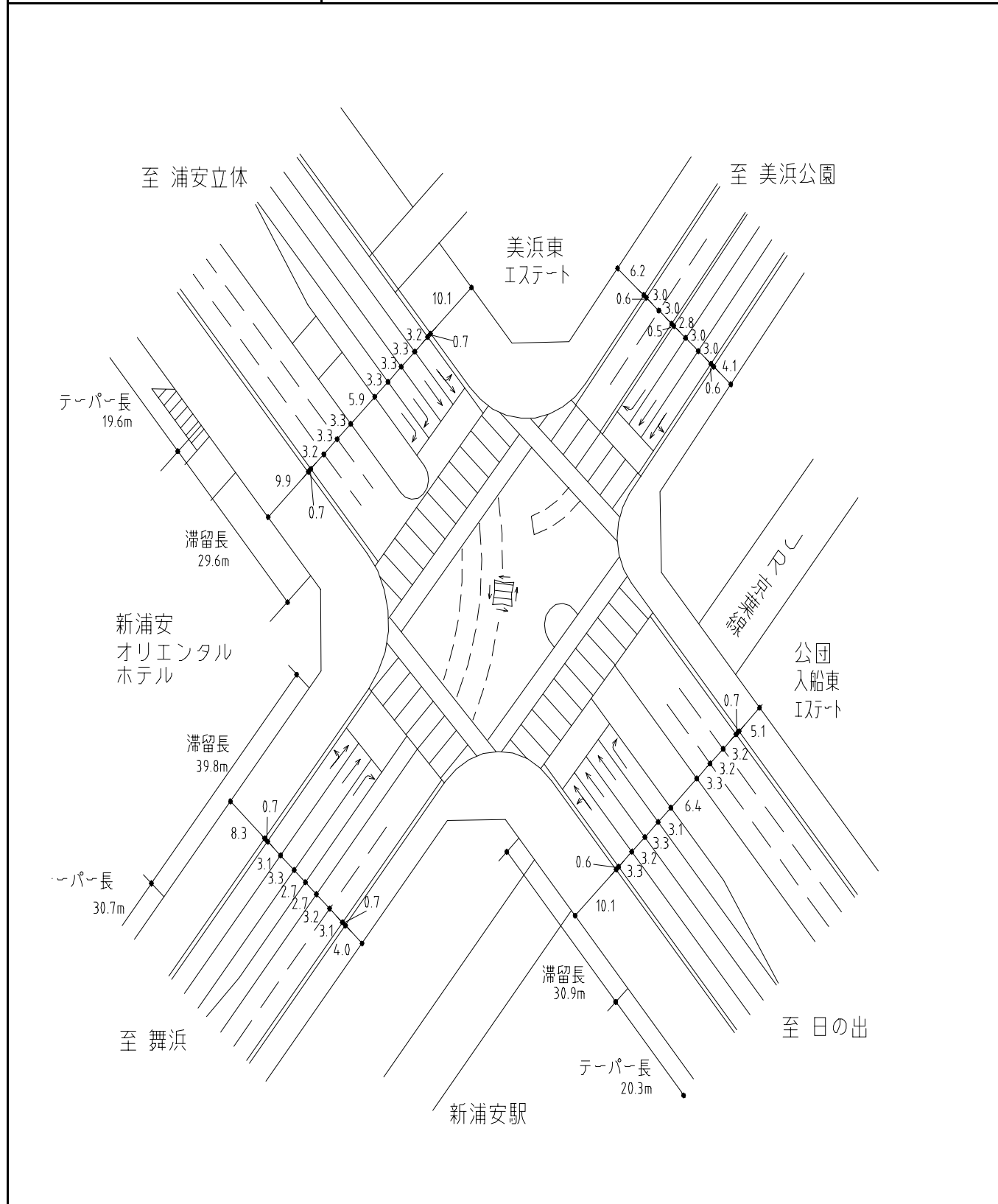

# 信号現示調査表

調査年月日：平成19年 1月16日（火）  
 調査地点：No.6 富岡交番前交差点

凡例	
— (青)	⬆ (直進青矢)
== (赤)	⬆⬇ (直右青矢)
⚡ (黄)	⬆⬇⬆ (直左青矢)
⬆ (右折青矢)	⬆⬇⬆ (右左折青矢)
⬆ (左折青矢)	(歩行者青点滅)

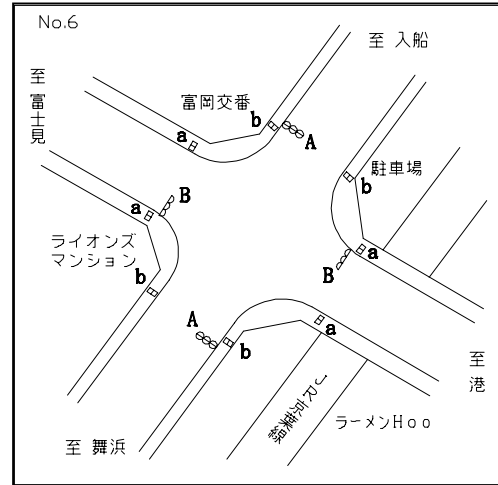

現示 灯器 階梯	1					2									合計
	1	2	3	4	5	6	7	8	9	10	11	12	13	14	
A	⚡														
B						⚡									
a															
b															
7:00-21:00	47	5	2	3	3	27	5	2	3	3					100
21:00- 1:00	27	5	2	3	3	27	5	2	3	3					80

単位：秒

現示	1	2	3	4	5

現示	6	7	8	9	10

# 車線構成図（現況図）

調査年月日：平成19年 1月16日（火） 調査地点：No.6 富岡交番前交差点

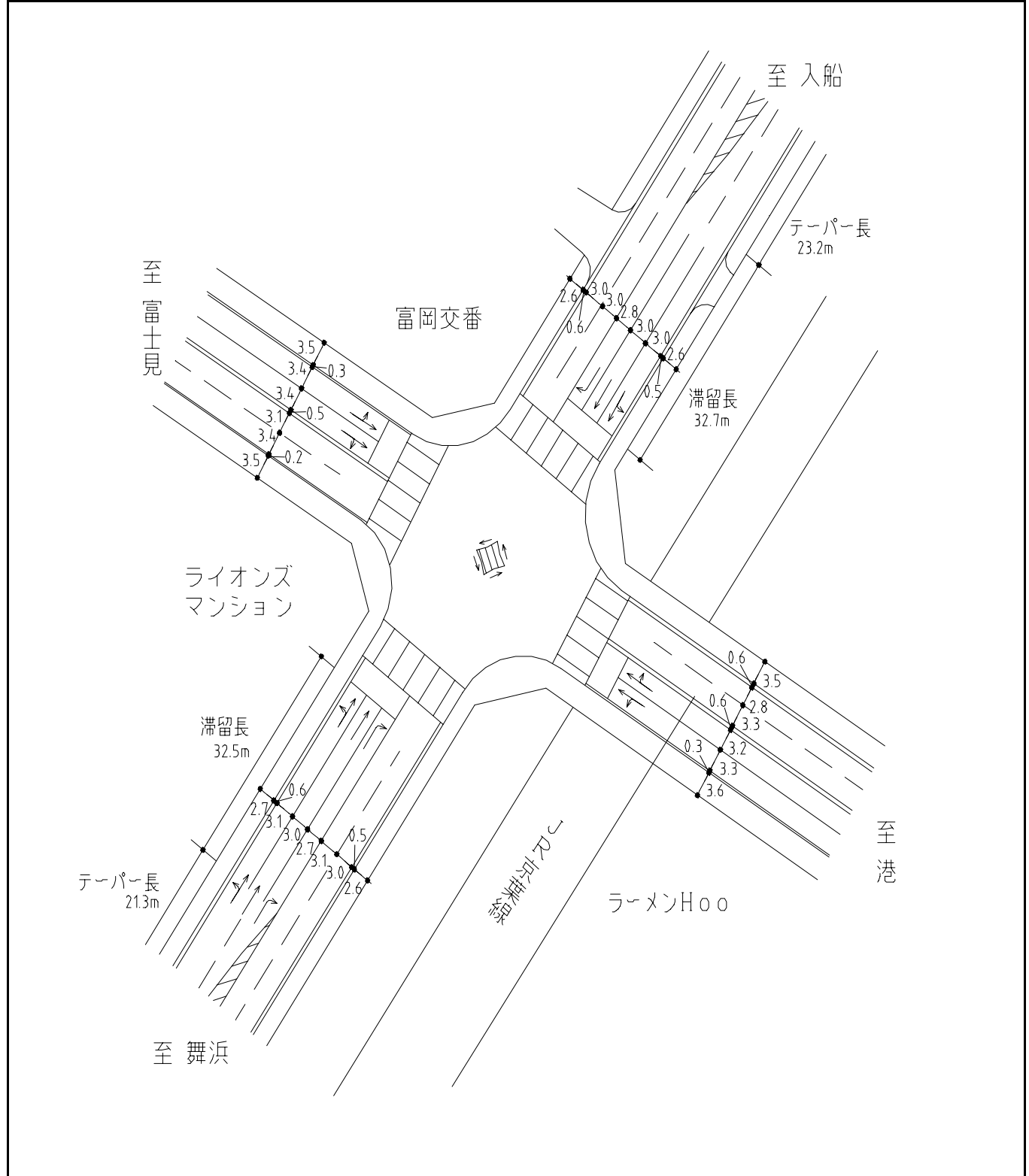

# 信号現示調査表

調査年月日：平成19年 1月16日(火)  
 調査地点：No.7 富岡立体(オ-バ-パス)

凡例	
— (青)	⬆ (直進青矢)
== (赤)	⬆⬆ (直右青矢)
⚡ (黄)	⬆⬆⬆ (直左青矢)
⬆ (右折青矢)	⬆⬆ (右左折青矢)
⬆ (左折青矢)	(歩行者青点滅)

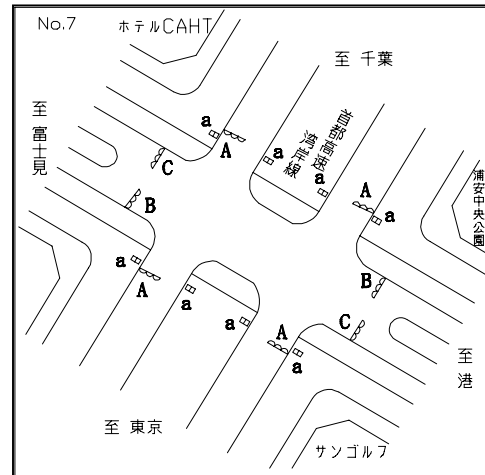

現示 灯器 階梯	1			2			3								合計
	1	2	3	4	5	6	7	8	9	10	11	12	13	14	
A	⚡														
B															
C															
a															
7:00-17:00															
18:00-19:00	26	3	3	34	4	2	3	19	3	3					100
21:00- 0:00															
6:00- 7:00															
17:00-18:00	22	3	3	48	4	2	3	19	3	3					110
19:00-21:00															
0:00- 3:00	22	3	3	30	4	2	3	17	3	3					90
5:00- 6:00															
3:00- 5:00	21	3	3	21	4	2	3	17	3	3					80

単位：秒

現示	1 ⬆	2 ⬆⬆	3 ⬆	4	5
----	--------	---------	--------	---	---

現示	6	7	8	9	10
----	---	---	---	---	----

# 車線構成図 (現況図)

調査年月日：平成19年 1月16日(火) 調査地点：No.7 富岡立体(オ-バ-パス)

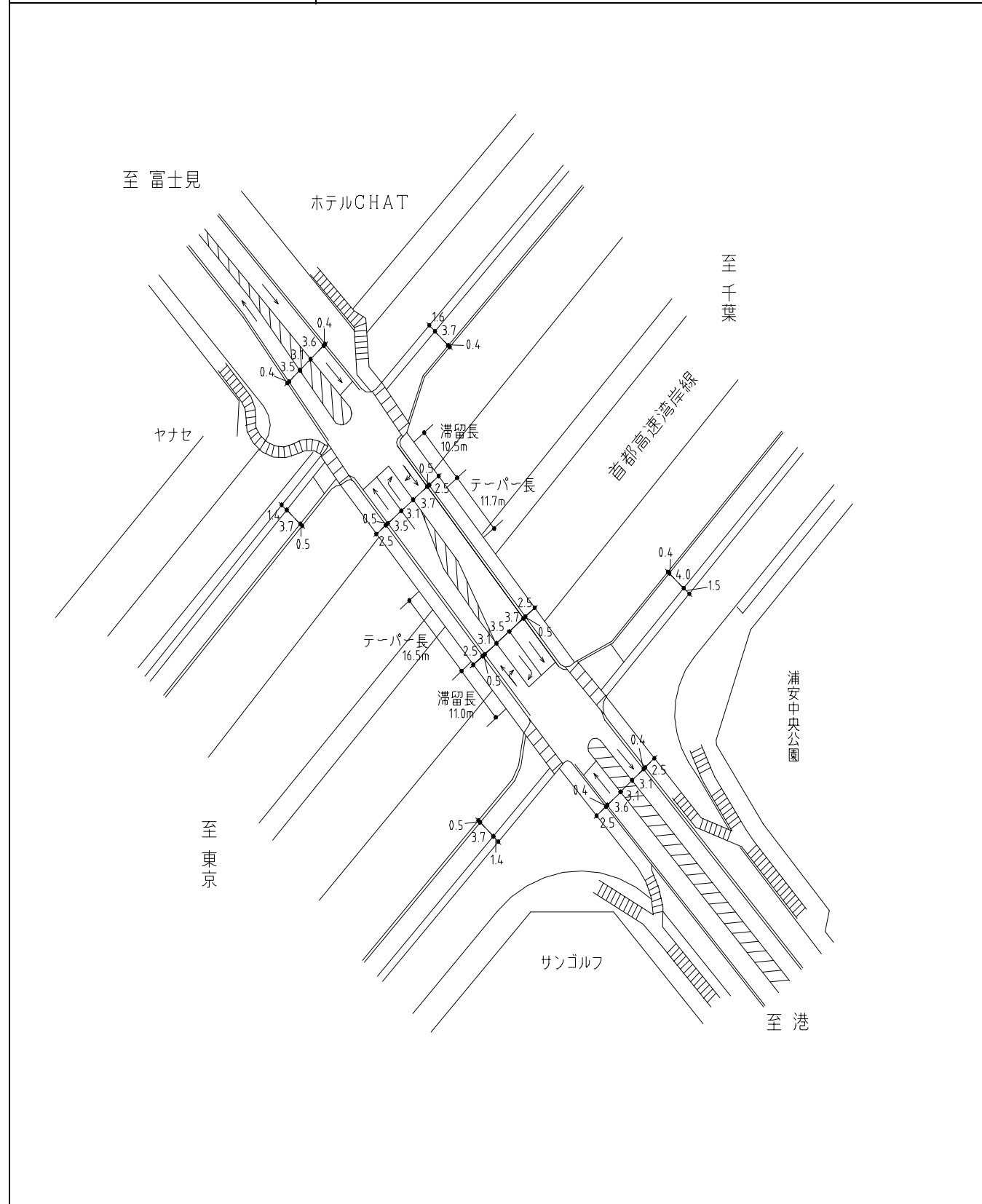

# 信号現示調査表

調査年月日：平成19年 1月16日（火）

調査地点：No.7 富岡立体（アタ-パス・1）

凡例	
—：青	⬆️：直進青矢
==：赤	⬆️➡️：直右青矢
⚡：黄	⬆️⬅️：直左青矢
➡️：右折青矢	⬆️➡️：右左折青矢
⬅️：左折青矢	：歩行者青点滅

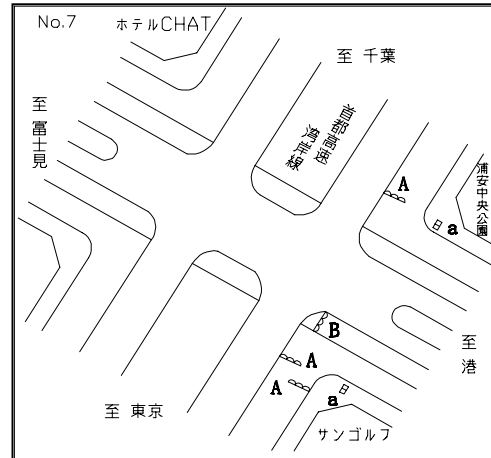

現示 灯器	階段	1					2			9	10	11	12	13	14	合計
		1	2	3	4	5	6	7	8							
A					⚡											
B								⚡								
a																
7:00-13:00																
17:00-18:00	69	5	2	3	3	32	3	3								120
6:00- 7:00																
13:00-16:00																
18:00-19:00	51	5	2	3	3	30	3	3								100
20:00- 0:00																
5:00- 6:00																
16:00-17:00	62	5	2	3	3	29	3	3								110
19:00-20:00																
0:00- 3:00	45	5	2	3	3	26	3	3								90
4:00- 5:00																
3:00- 4:00	26	5	2	3	3	25	3	3								70

単位：秒

現示	1 ↙↘	2 ↘	3	4	5
----	---------	--------	---	---	---

現示	6	7	8	9	10
----	---	---	---	---	----

# 車線構成図（現況図）

調査年月日：平成19年 1月16日（火）

調査地点：No.7 富岡立体（アタ-パス・1）

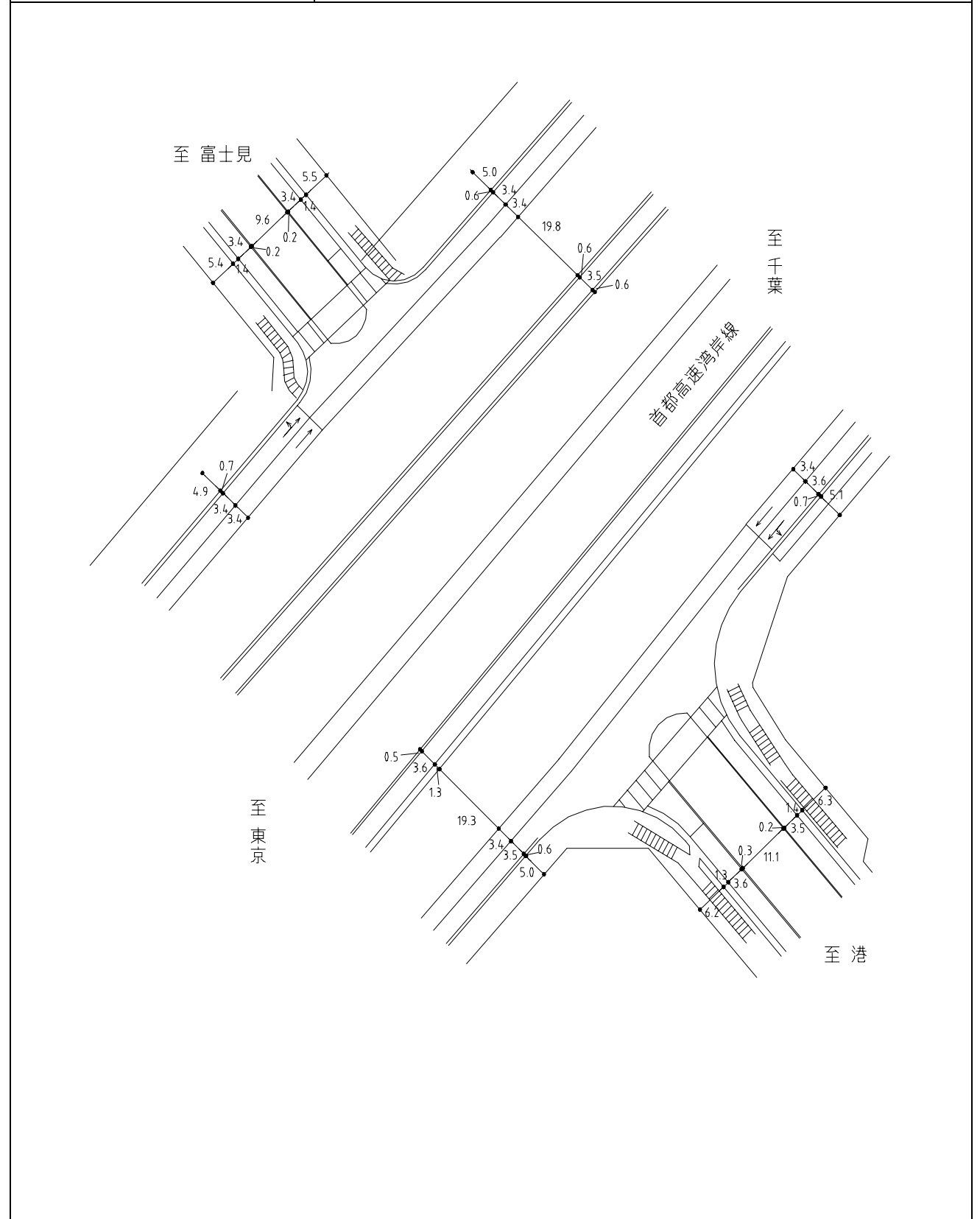



# 信号現示調査表

調査年月日：平成19年 1月16日（火）  
 調査地点：No.7 富岡立体（アダ-パス・2）

凡 例	
— : 青	⬆ : 直進青矢
== : 赤	⬆➡ : 直右青矢
⚡ : 黄	⬆⬅ : 直左青矢
➡ : 右折青矢	⬆➡ : 右左折青矢
⬅ : 左折青矢	: 歩行者青点滅

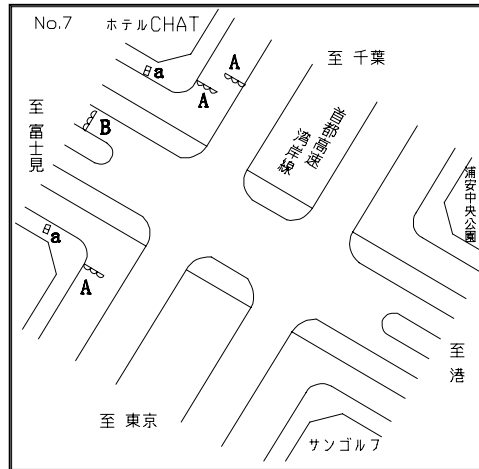

現示 灯器 階梯	1					2										合計
	1	2	3	4	5	6	7	8	9	10	11	12	13	14		
A				⚡												
B								⚡								
a																
7:00-13:00 16:00-18:00 6:00- 7:00	69	5	18	3	3	16	3	3								120
13:00-16:00 18:00-19:00 20:00- 1:00 5:00- 6:00	51	5	18	3	3	14	3	3								100
19:00-20:00	60	5	18	3	3	15	3	3								110
1:00- 3:00 4:00- 5:00	45	5	16	3	3	12	3	3								90
3:00- 4:00	26	5	15	3	3	12	3	3								70

単位：秒

現 示	1	2	3	4	5
	↖↘	↘			

現 示	6	7	8	9	10

# 車線構成図（現況図）

調査年月日：平成19年 1月16日（火） 調査地点：No.7 富岡立体（アダ-パス・2）

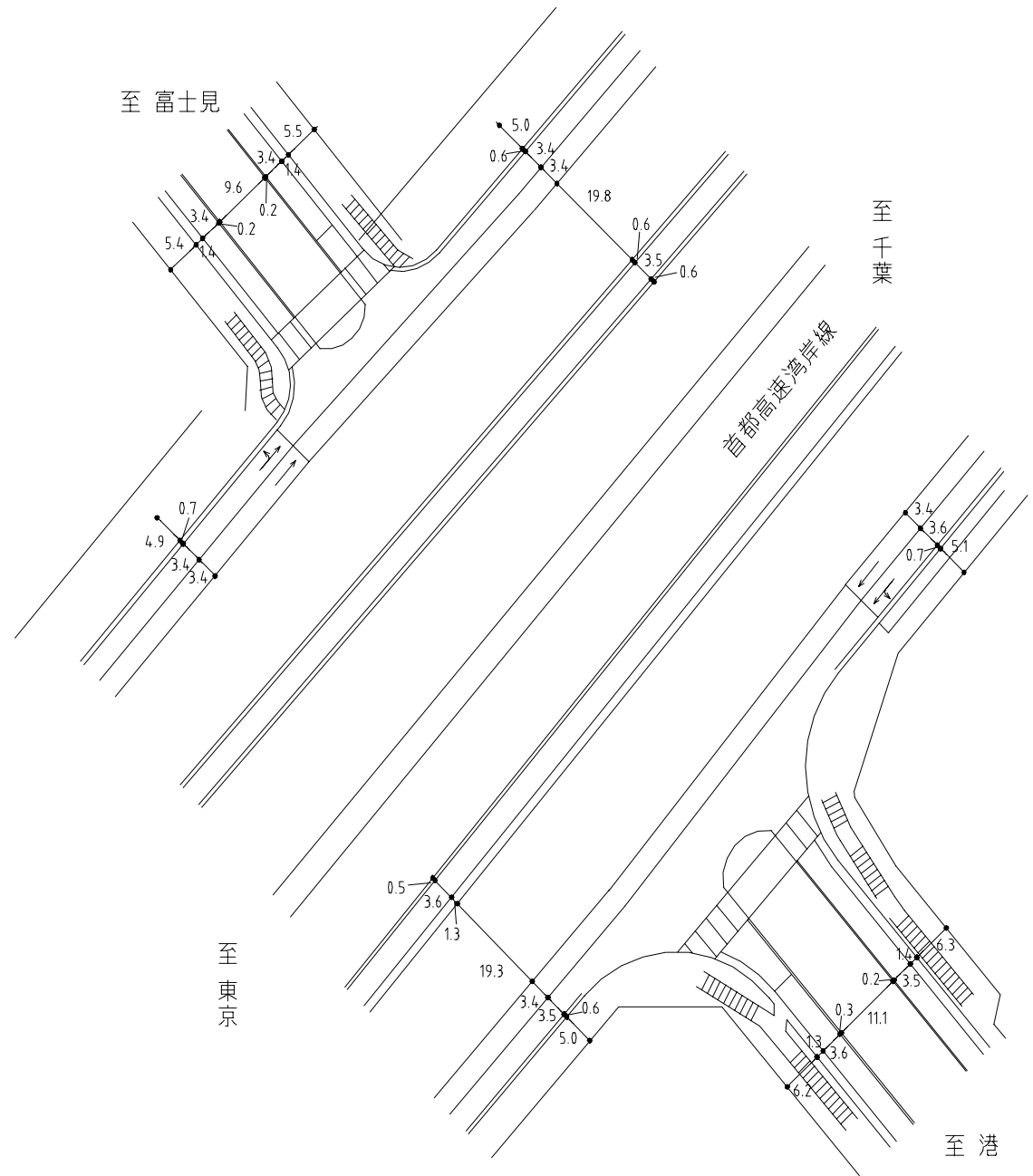



# 信号現示調査表

調査年月日：平成19年 1月16日（火）  
 調査地点：No.9 舞浜ローズタウン前交差点

凡例	
— (青)	⬆ (直進青矢)
== (赤)	⬆➡ (直右青矢)
≡ (黄)	⬅⬆ (直左青矢)
⬆➡ (右折青矢)	⬅➡ (右左折青矢)
⬅ (左折青矢)	(歩行者青点滅)

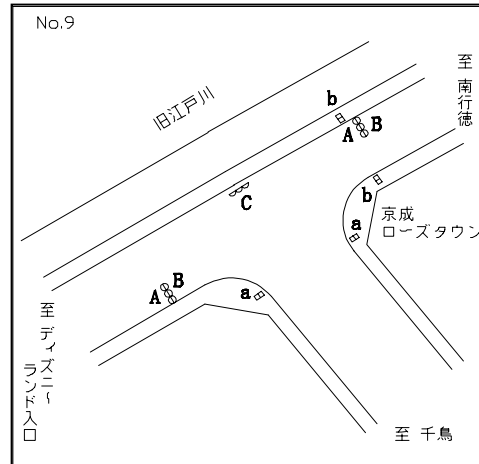

現示 灯器	1		2		3	4		5						合計	
	1	2	3	4	5	6	7	8	9	10	11	12	13		14
A	⬆	⬆	⬆	⬆	⬆	≡	≡								
B				≡											
C							⬅	⬅	⬅	≡					
a															
b															
7:00- 8:00															
12:00-13:00	25	7	2	3	3	7	3	3	24	6	2	3	2	90	
16:00-17:00															
8:00- 9:00															
13:00-16:00	27	7	2	3	3	3	3	3	16	6	2	3	2	80	
18:00-19:00															
21:00- 1:00															
9:00-12:00	27	7	2	3	3	7	3	3	32	6	2	3	2	100	
17:00-18:00															
19:00-21:00															

a 信号機は、押ボタン式

単位：秒

現示	1	2	3	4	5

現示	6	7	8	9	10

# 車線構成図（現況図）

調査年月日：平成19年 1月16日（火） 調査地点：No.9 舞浜ローズタウン前交差点

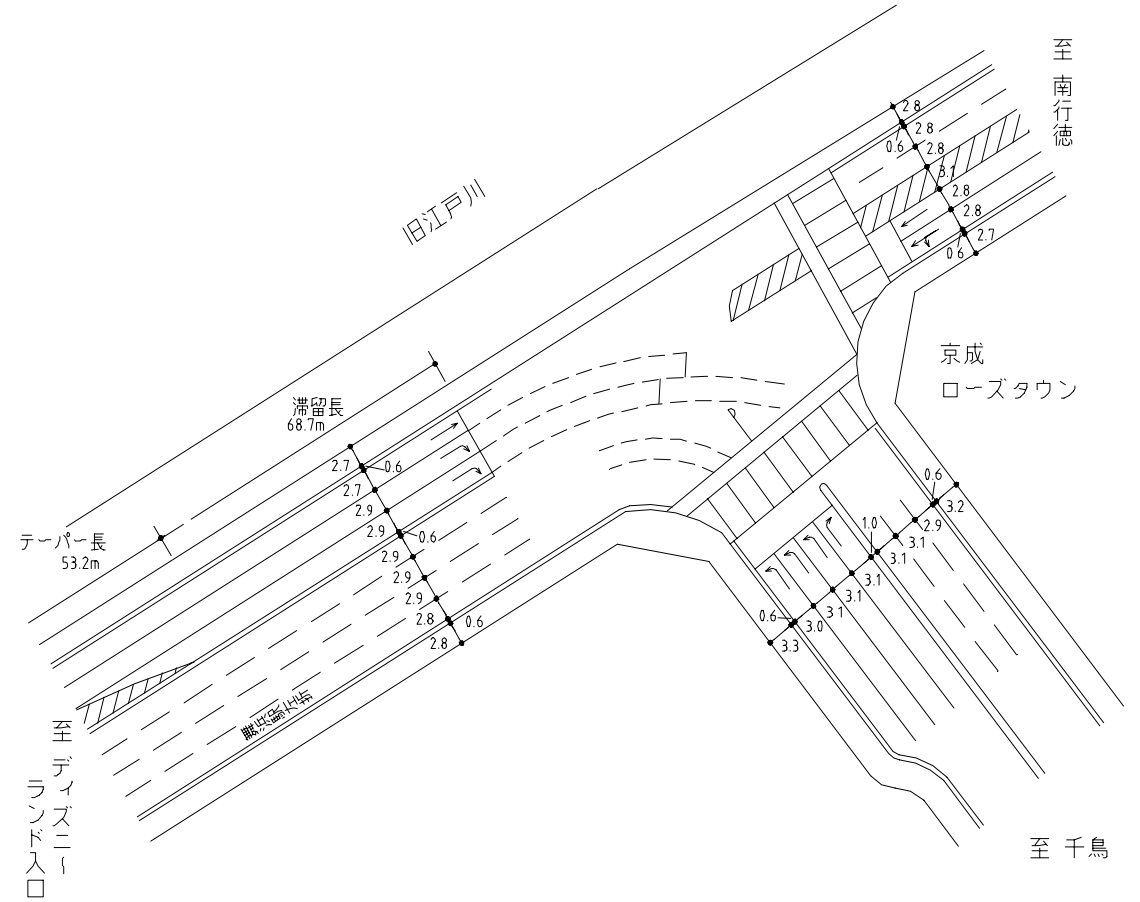

# 信号現示調査表

調査年月日：平成19年 1月16日（火）  
 調査地点：No.10 運動公園前交差点

凡例	
— (青)	⬆ (直進青矢)
== (赤)	⬆➡ (直右青矢)
〰 (黄)	⬅⬆ (直左青矢)
➡ (右折青矢)	⬅➡ (右左折青矢)
⬅ (左折青矢)	(歩行者青点滅)

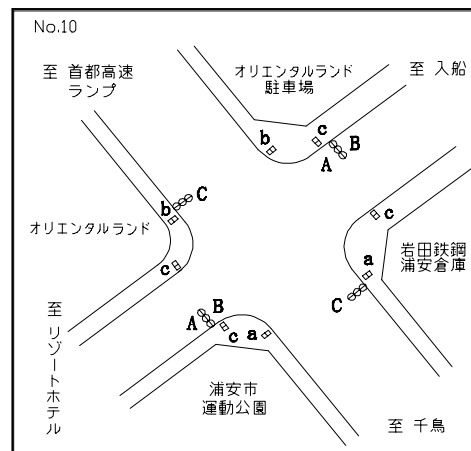

年月日 調査年月日：平成16年12月18日(土) 調査地点：No.10 運動公園前交差点

現示 灯器 階梯	1			2				3			4						合計
	1	2	3	4	5	6	7	8	9	10	11	12	13	14	15	16	
A	⬆	⬆	⬆	⬅⬆	⬅⬆	⬅⬆	〰	—	➡	〰	—	—	—	—	—	—	
B	⬅⬆	⬅⬆	⬅⬆	⬅⬆	⬅⬆	⬅⬆	〰	—	➡	〰	—	—	—	—	—	—	
C	—	—	—	—	—	—	—	—	—	—	—	—	—	—	〰	—	
a	—	—	—	—	—		—	—	—	—	—	—	—	—	—	—	
b	—		—	—	—	—	—	—	—	—	—	—	—	—	—	—	
c	—	—	—	—	—	—	—	—	—	—	—	—		—	—	—	
7:00-17:00 19:00-20:00	22	8	6	4	8	2	3	3	17	3	3	26	7	2	3	3	120
17:00-19:00 20:00-23:00 0:00- 1:00	17	8	3	10	8	2	3	3	14	3	3	21	7	2	3	3	110
23:00- 0:00	23	8	3	36	8	2	3	3	13	3	3	20	7	2	3	3	140

b信号機は、押ボタン式 単位：秒

現示	1 	2 	3 	4 	5
現示	6	7	8	9	10

# 車線構成図 (現況図)

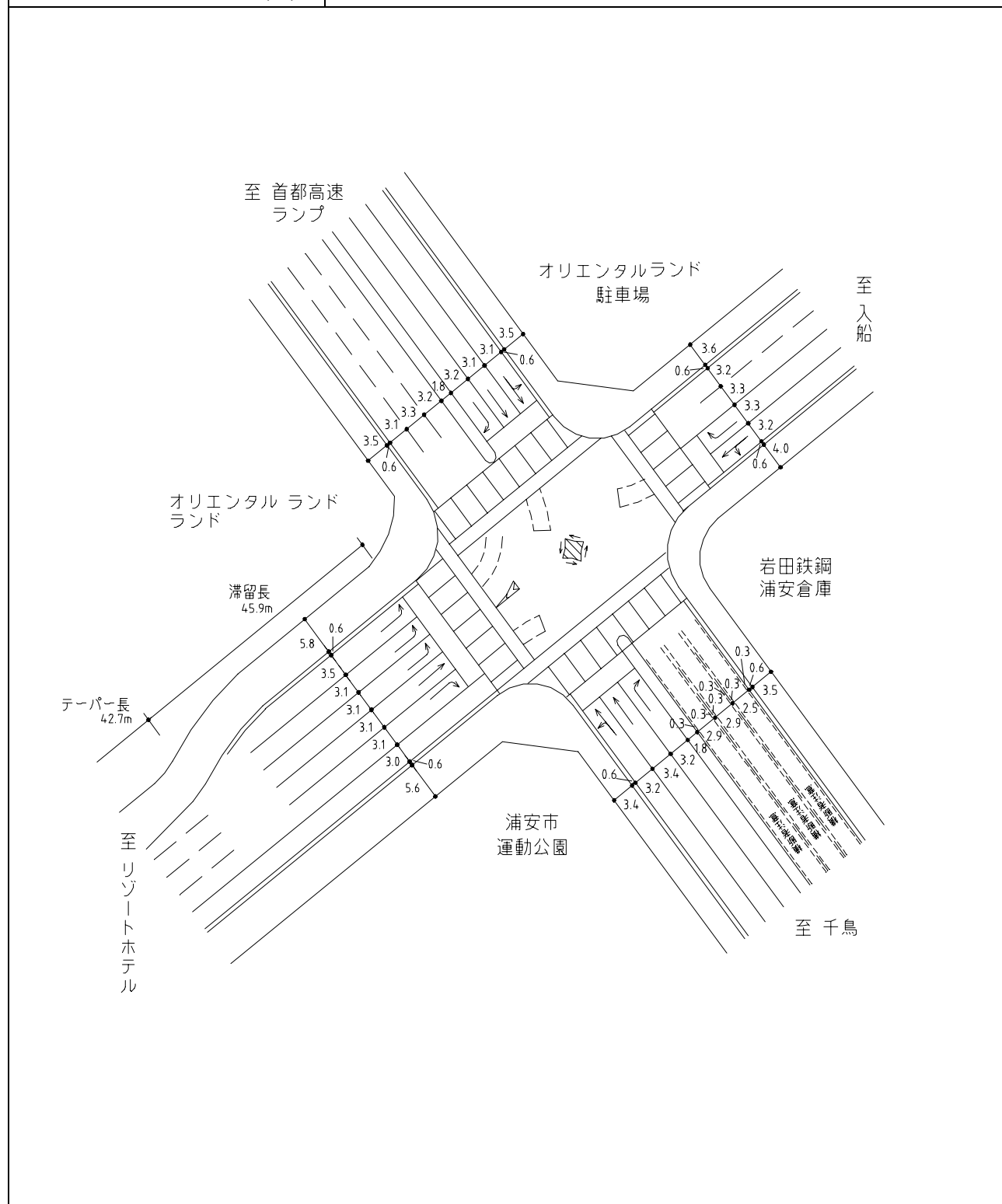

# 信号現示調査表

調査年月日：平成19年 1月16日（火）  
 調査地点：No.11 富士見交番前交差点

凡 例	
— (青)	⬆ (直進青矢)
== (赤)	⬆➡ (直右青矢)
⚡ (黄)	⬆⬆ (直左青矢)
➡ (右折青矢)	⬆➡ (右左折青矢)
⬆ (左折青矢)	(歩行者青点滅)

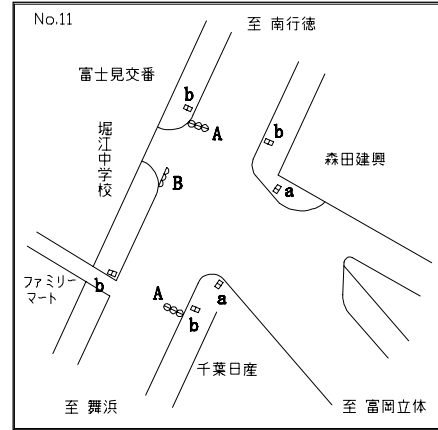

現示 灯器 階梯	1					2									合計
	1	2	3	4	5	6	7	8	9	10	11	12	13	14	
A	⚡					==									
B	==					⚡									
a						==									
b	==														
7:00- 8:00															
9:00-10:00															
14:00-15:00	33	6	2	3	3	20	5	2	3	3					80
23:00- 1:00															
8:00- 9:00															
12:00-13:00															
15:00-17:00															
18:00-19:00	38	6	2	3	3	25	5	2	3	3					90
20:00-21:00															
22:00-23:00															
10:00-12:00															
13:00-14:00															
17:00-18:00	49	6	2	3	3	24	5	2	3	3					100
19:00-20:00															
21:00-22:00															

単位：秒

現示	1 	2 	3	4	5
----	-------	-------	---	---	---

現示	6	7	8	9	10
----	---	---	---	---	----

# 車線構成図 (現況図)

調査年月日：平成19年 1月16日(火) 調査地点：No.11 富士見交番前交差点

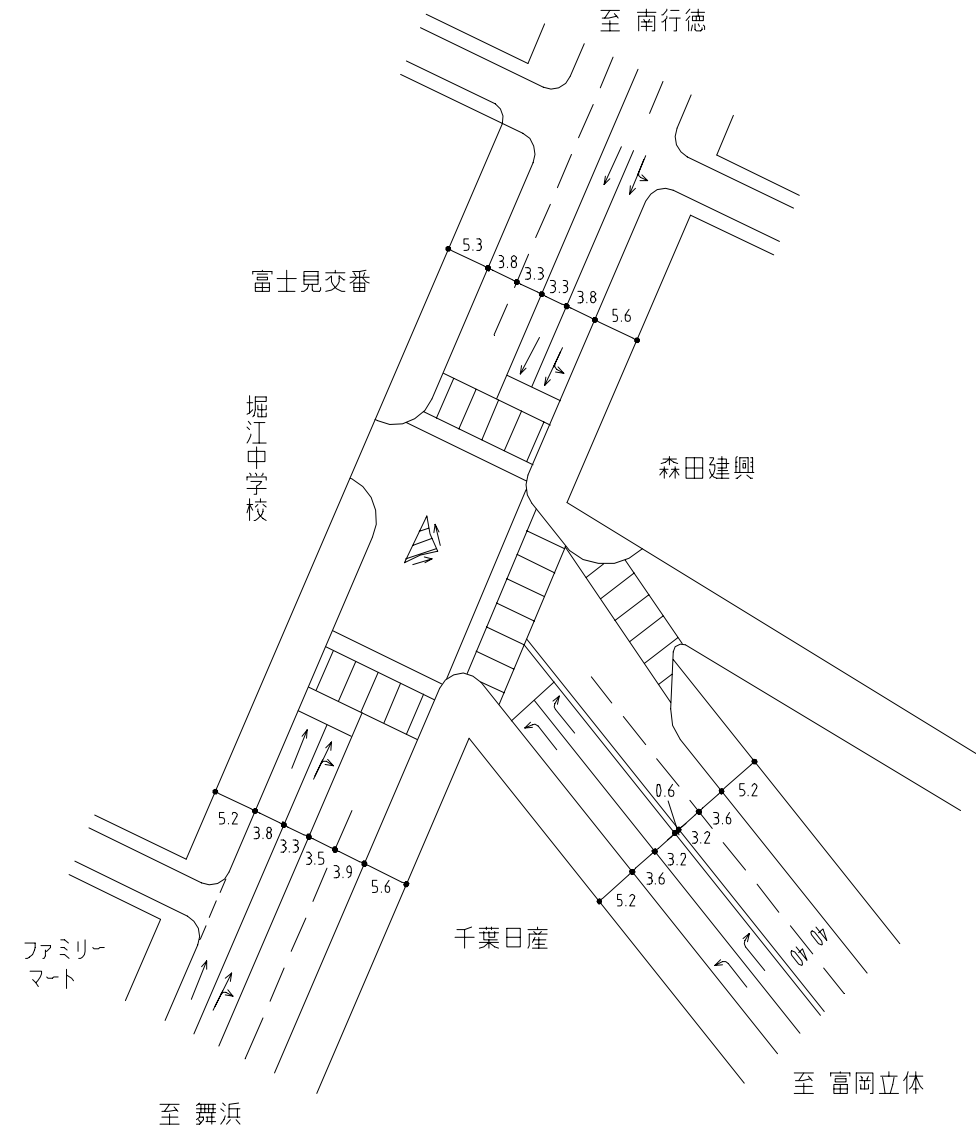

# 信号現示調査表

調査年月日：平成19年 1月16日(火)

調査地点：No.12 堀江交差点

凡例	
—: 青	⬆: 直進青矢
==: 赤	⬆➡: 直右青矢
⚡: 黄	⬅⬆: 直左青矢
⬆➡: 右折青矢	⬅➡: 右左折青矢
⬆➡: 左折青矢	: 歩行者青点滅

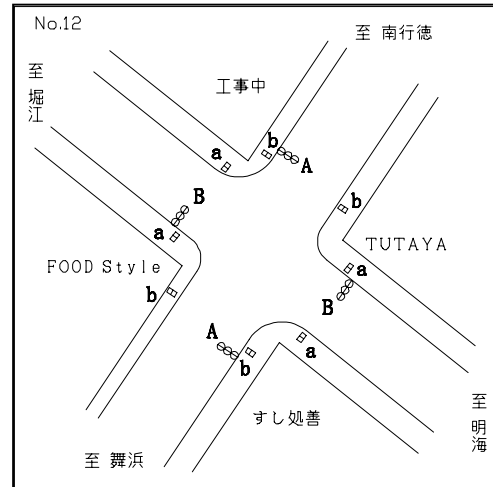

現示 灯器 階梯	1				2			3				4			合計
	1	2	3	4	5	6	7	8	9	10	11	12	13	14	
A				⚡	⬆➡	⚡									
B											⚡	⬆➡	⚡		
a															
b															
7:00- 8:00	23	6	2	3	3	3	2	15	6	2	3	7	3	2	80
23:00- 1:00															
8:00- 9:00	26	6	2	3	4	3	2	22	6	2	3	6	3	2	90
22:00-23:00															
9:00-22:00	32	6	2	3	4	3	2	26	6	2	3	6	3	2	100

単位：秒

現示	1	2	3	4	5

現示	6	7	8	9	10

# 車線構成図 (現況図)

調査年月日：平成19年 1月16日(火) 調査地点：No.12 堀江交差点

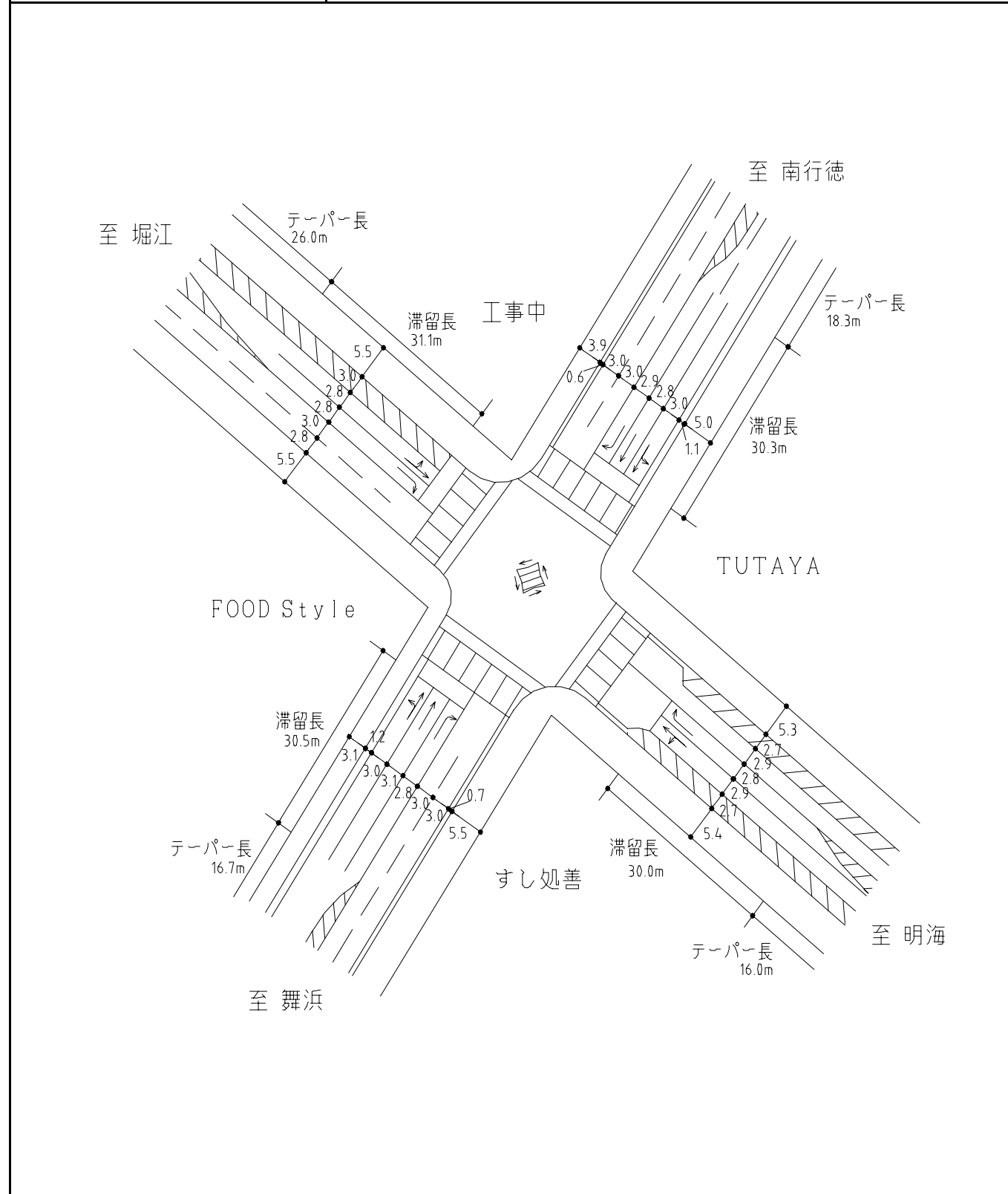

# 信号現示調査表

調査年月日：平成19年 1月16日（火）

調査地点：No.13 明海交差点

凡例	—：青	⬆️：直進青矢
≡：赤	⬆️➡️：直右青矢	
⚡：黄	⬆️⬅️：直左青矢	
➡️：右折青矢	⬅️➡️：右左折青矢	
⬅️：左折青矢	：歩行者青点滅	

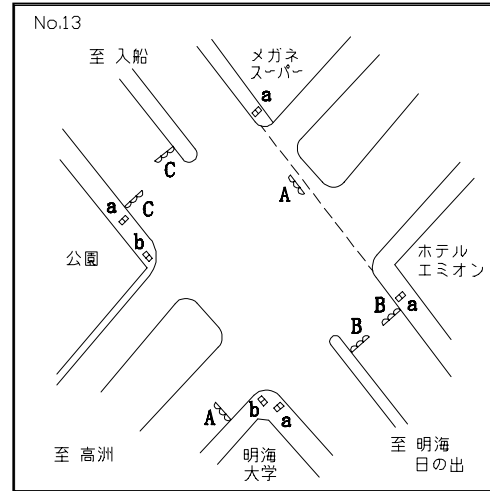

現示 灯器	1					2				3			13	14	合計		
	1	2	3	4	5	6	7	8	9	10	11	12					
A				⚡													
B											➡️	⚡					
a																	
b																	
7:00- 9:00																	
13:00-16:00	28	8	2	3	3	48	5	2	3	12	3	3				120	
19:00-21:00																	
9:00-13:00	28	8	2	3	3	22	5	2	3	8	3	3				90	
21:00- 1:00																	
16:00-19:00	28	8	2	3	3	38	5	2	3	12	3	3				110	

単位：秒

現示	1 	2 	3 	4	5
----	-------	-------	-------	---	---

現示	6	7	8	9	10
----	---	---	---	---	----

# 車線構成図（現況図）

調査年月日：平成19年 1月16日（火）

調査地点：No.13 明海交差点

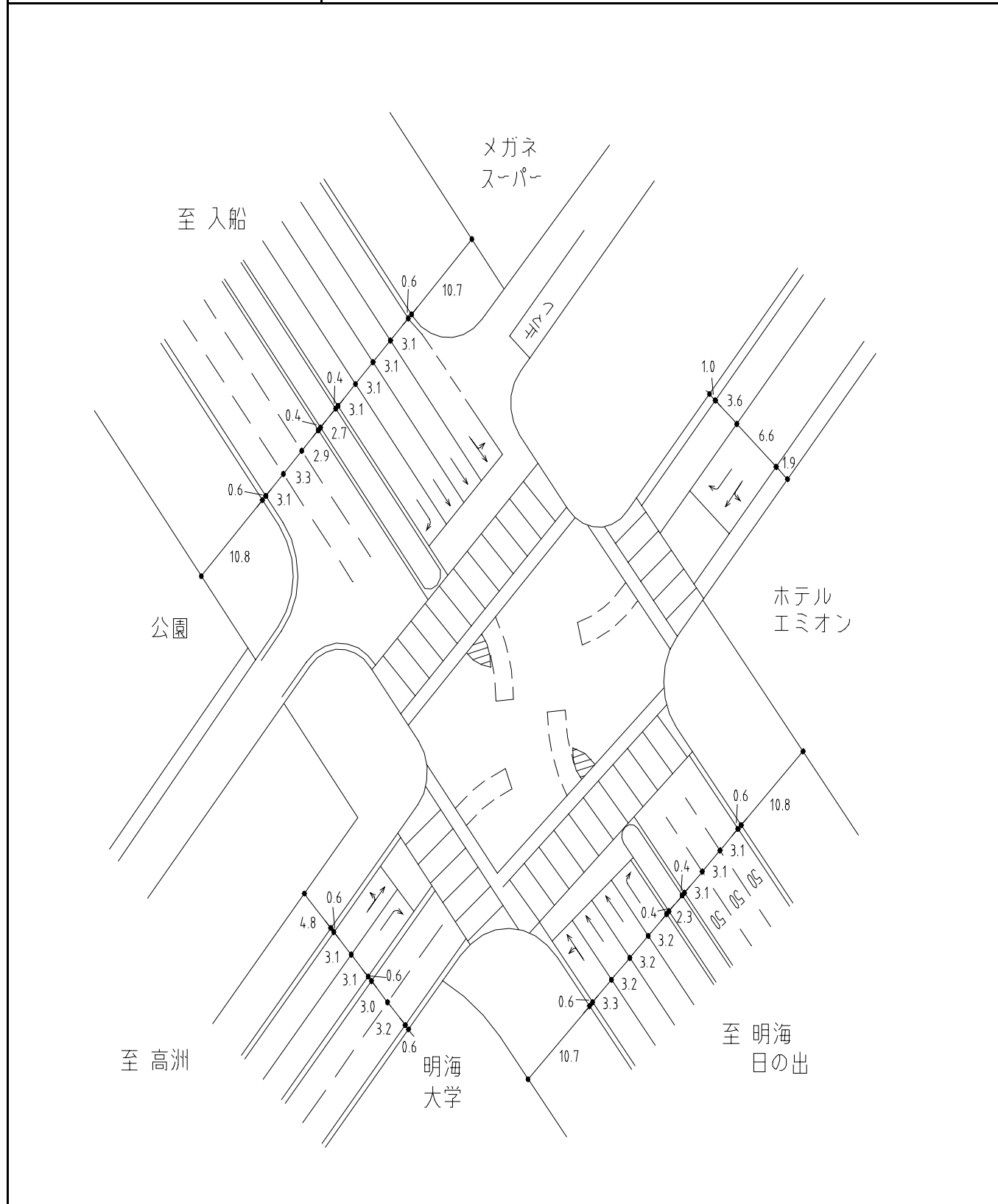

# 信号現示調査表

調査年月日：平成19年 1月16日（火）  
 調査地点：No.14 高洲太陽の丘公園前交差点

凡例	
— (青)	⬆ (直進青矢)
== (赤)	⬆➡ (直右青矢)
〰 (黄)	⬆⬅ (直左青矢)
⬆➡ (右折青矢)	⬆➡⬅ (右左折青矢)
⬆⬅ (左折青矢)	(歩行者青点滅)

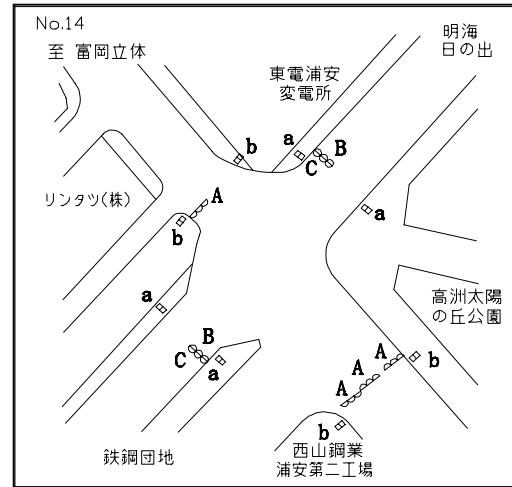

現示 灯器	1				2			3			4				合計
	1	2	3	4	5	6	7	8	9	10	11	12	13	14	
A				〰	⬆	〰									
B													〰		
C												〰			
a															
b															
7:00-21:00	18	8	3	3	16	3	3	31	8	3	3	5	3	3	110
21:00- 1:00	12	8	3	3	14	3	3	19	8	3	3	5	3	3	90

単位：秒

現示	1	2	3	4	5

現示	6	7	8	9	10

# 車線構成図（現況図）

調査年月日：平成19年 1月16日（火） 調査地点：No.14 高洲太陽の丘公園前交差点

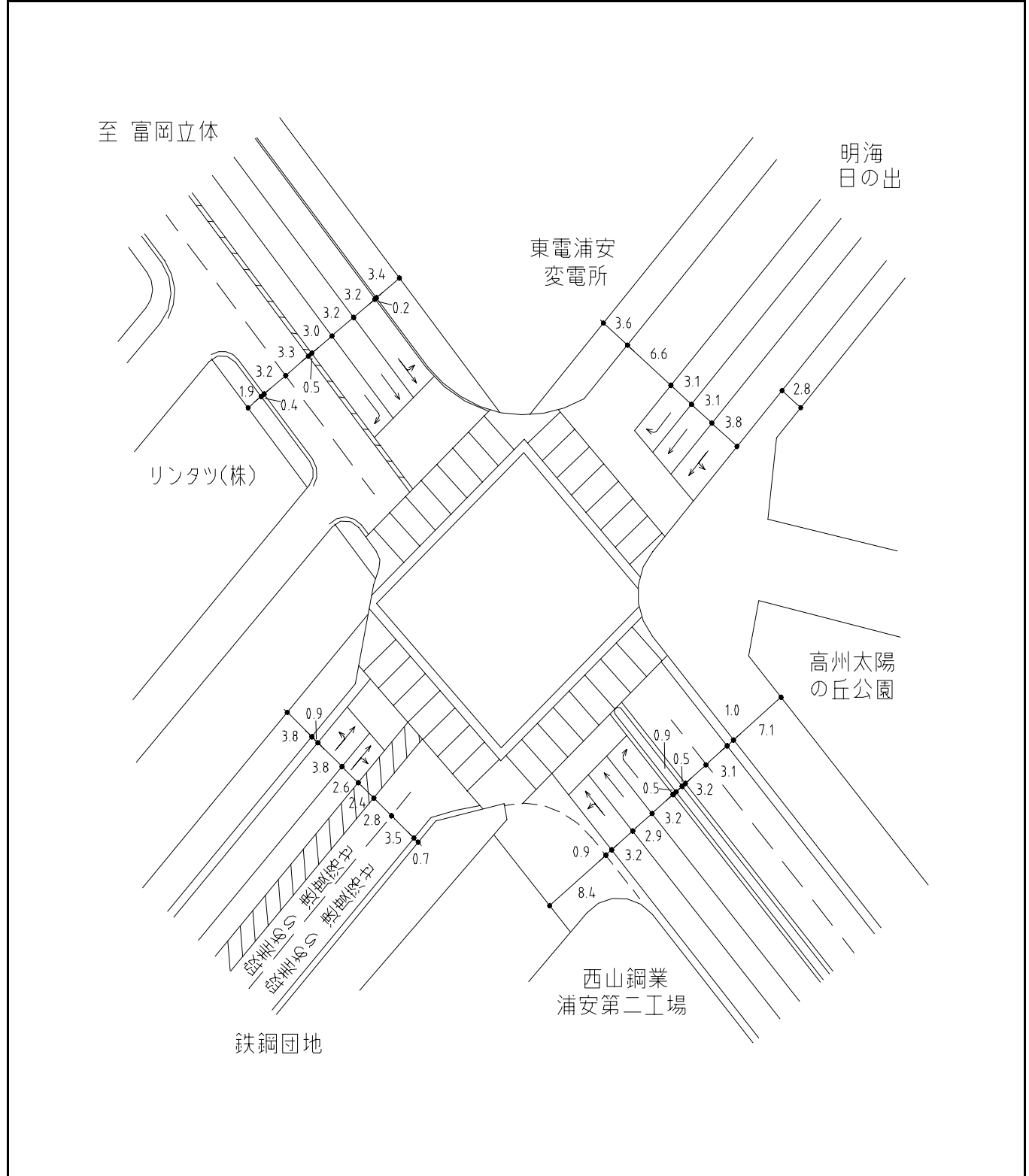



# 信号現示調査表

調査年月日：平成19年 1月16日（火）  
 調査地点：No.20 日の出公民館前交差点

凡 例	
— (青)	⬆ (直進青矢)
≡ (赤)	⬆➡ (直右青矢)
⚡ (黄)	⬆⬅ (直左青矢)
➡ (右折青矢)	⬆➡ (右左折青矢)
⬅ (左折青矢)	(歩行者青点滅)

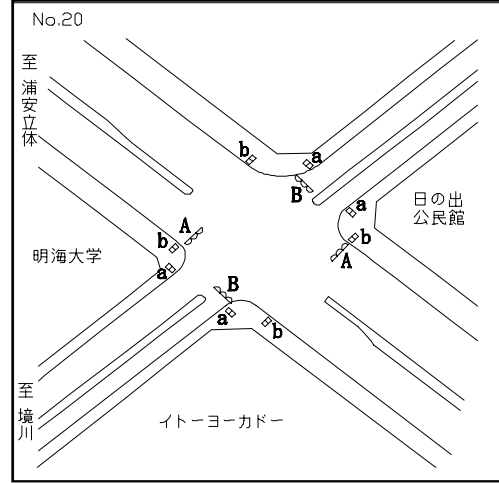

現示 灯器 階梯	1				2			3					13	14	合計	
	1	2	3	4	5	6	7	8	9	10	11	12				
A				⚡	⬆	⚡										
B												⚡				
a																
b																
7:00- 9:00																
13:00-16:00	30	6	5	3	5	3	2	29	8	3	3	3				100
19:00-21:00																
9:00-13:00	22	6	3	3	5	3	2	29	8	3	3	3				90
21:00-22:00																
16:00-19:00	37	6	5	3	8	3	2	29	8	3	3	3				110
22:00- 1:00	20	6	2	3	3	3	2	24	8	3	3	3				80

単位：秒

現 示	1	2	3	4	5

現 示	6	7	8	9	10

# 車線構成図（現況図）

調査年月日：平成19年 1月16日（火） 調査地点：No.20 日の出公民館前交差点

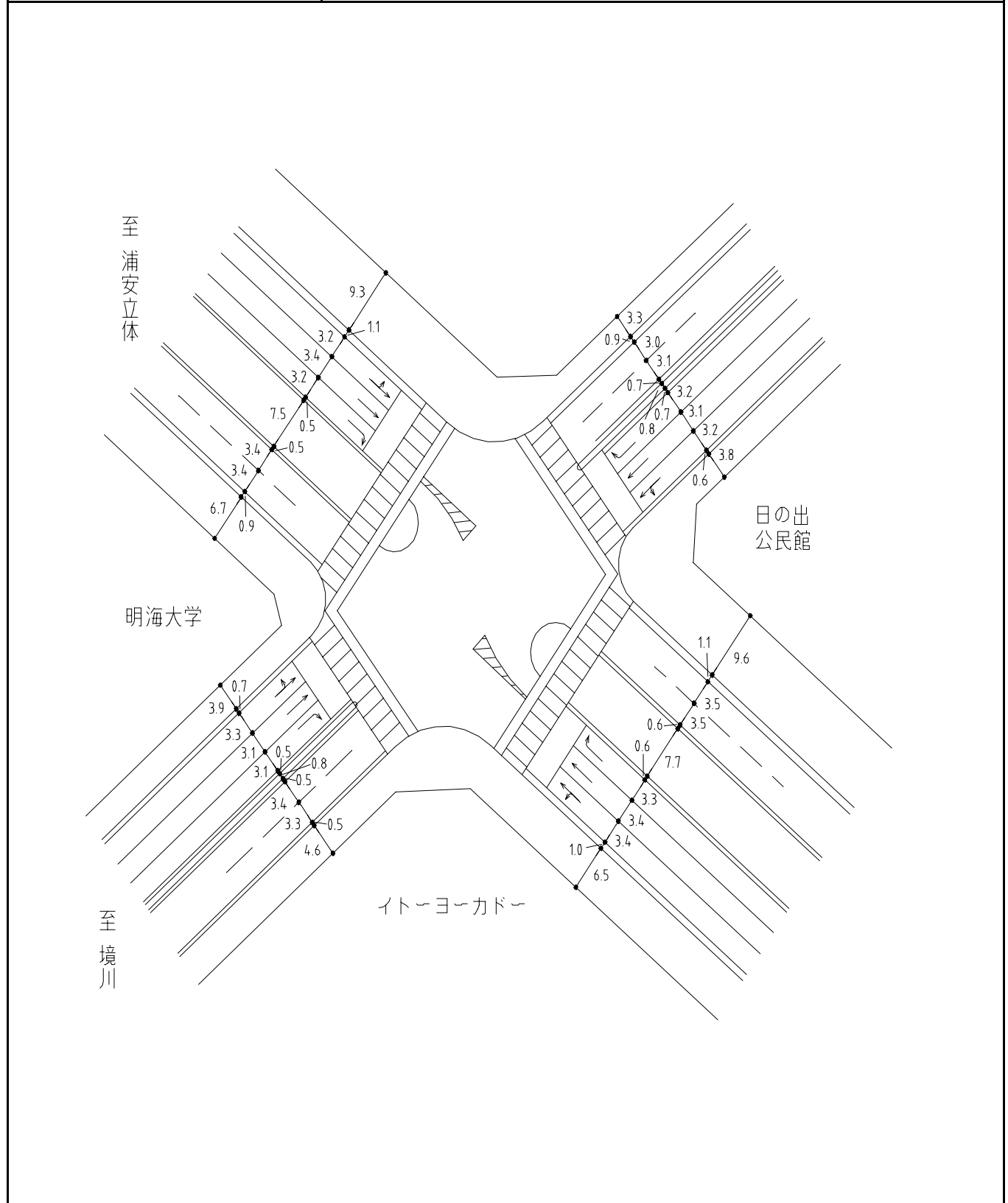

# 信号現示調査表

調査年月日：平成19年 1月16日（火）  
 調査地点：No.21 高洲中央公園前交差点

凡例	
—: 青	⬆: 直進青矢
==: 赤	⬆➡: 直右青矢
⚡: 黄	⬆⬅: 直左青矢
⬆➡: 右折青矢	⬆➡⬅: 右左折青矢
⬆⬅: 左折青矢	: 歩行者青点滅

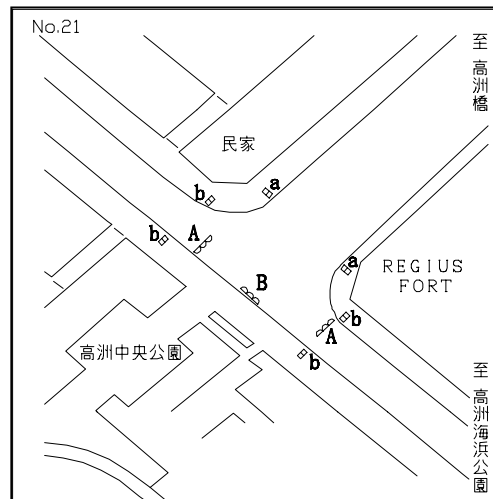

現示 灯器	階段	1					2					合計				
		1	2	3	4	5	6	7	8	9	10		11	12	13	14
A					⚡											
B										⚡						
a																
b																
7:00- 9:00		30	5	2	3	3	26	4	2	3	2					80
16:00-19:00																
9:00-16:00		25	5	2	3	3	21	4	2	3	2					70
19:00-22:00																
22:00- 1:00		20	5	2	3	3	16	4	2	3	2					60

単位：秒

現示	1	2	3	4	5

現示	6	7	8	9	10

# 車線構成図（現況図）

調査年月日：平成19年 1月16日（火） 調査地点：No.21 高洲中央公園前交差点

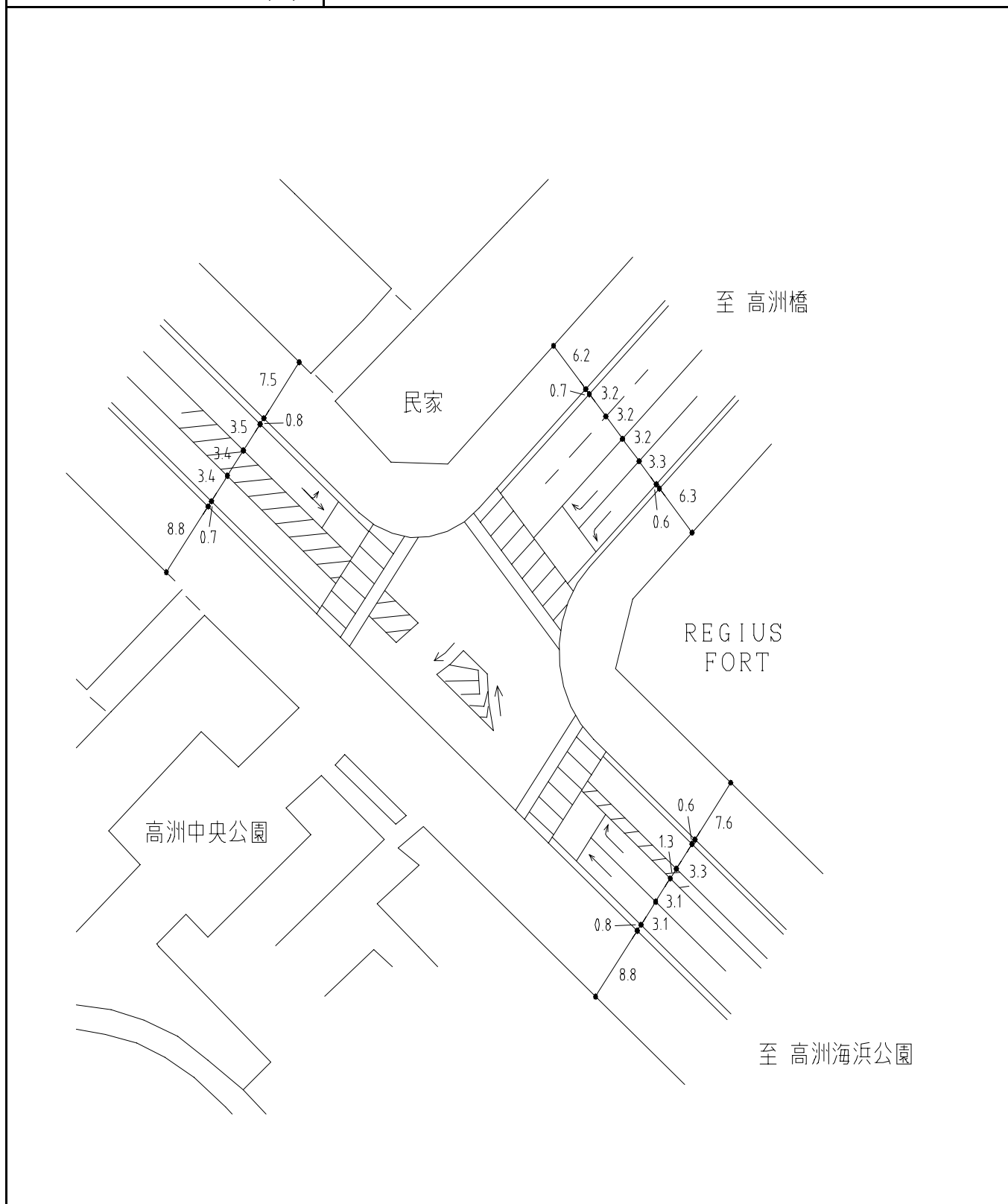

# 信号現示調査表

調査年月日：平成19年 1月16日（火）

調査地点：No.22 入船中央交差点

凡例	
— : 青	⬆ : 直進青矢
== : 赤	⬆⬆ : 直右青矢
〰 : 黄	⬆⬆⬆ : 直左青矢
⬆⬆ : 右折青矢	⬆⬆⬆ : 右左折青矢
⬆⬆ : 左折青矢	: 歩行者青点滅

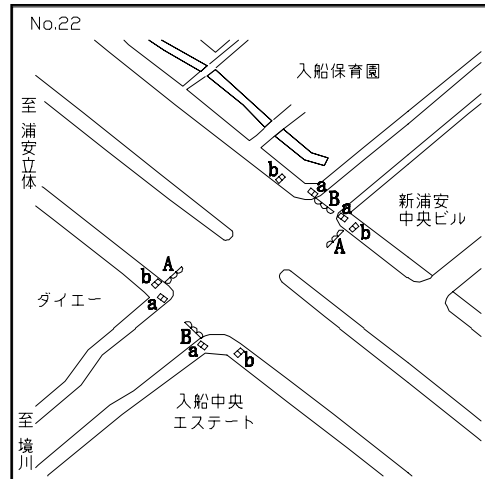

現示 灯器 階梯	1				2			3							合計
	1	2	3	4	5	6	7	8	9	10	11	12	13	14	
A	—	—	〰	⬆	〰	—	—	—	—	—	—	—	—	—	
B	—	—	—	—	—	—	—	—	—	—	—	〰	—	—	
a		—	—	—	—	—	—	—	—	—	—	—	—	—	
b	—	—	—	—	—	—	—	—	—		—	—	—	—	
7:00- 9:00															
21:00-22:00	39	5	2	3	6	3	2	37	5	2	3	3			110
0:00- 1:00															
9:00-10:00															
11:00-17:00	45	5	2	3	7	3	2	40	5	2	3	3			120
18:00-21:00															
10:00-11:00	55	5	2	3	10	3	2	57	5	2	3	3			150
17:00-18:00	56	5	2	3	6	3	2	50	5	2	3	3			140
22:00- 0:00	35	5	2	3	5	3	2	32	5	2	3	3			100

単位：秒

現示	1	2	3	4	5

現示	6	7	8	9	10

# 車線構成図（現況図）

調査年月日：平成19年 1月16日(火)

調査地点：No.22 入船中央交差点

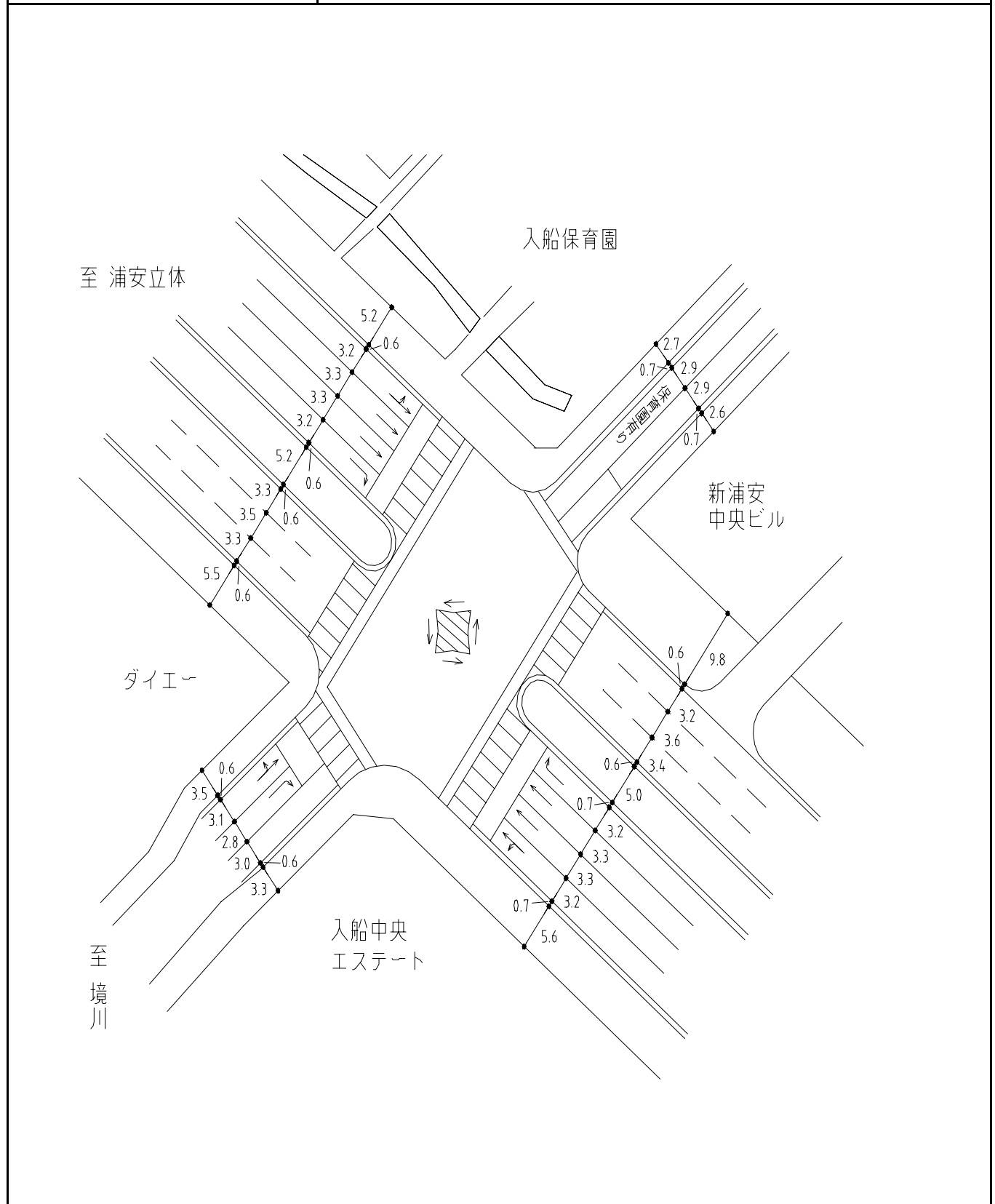

# 信号現示調査表

調査年月日：平成19年 1月16日（火）  
 調査地点：No.23 浦安消防本部前交差点

凡例	
— (青)	⬆ (直進青矢)
== (赤)	⬆➡ (直右青矢)
〰 (黄)	⬆⬅ (直左青矢)
⬆➡ (右折青矢)	⬆➡ (右左折青矢)
⬆⬅ (左折青矢)	(歩行者青点滅)

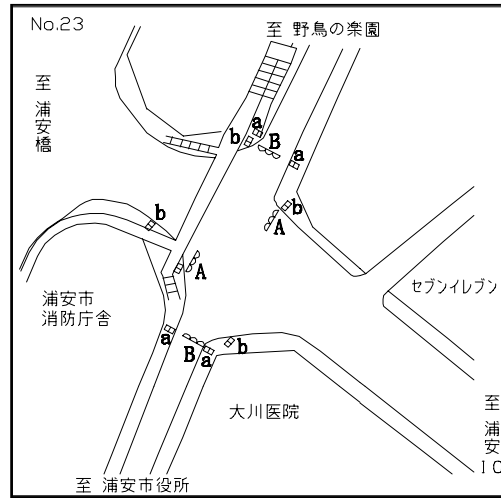

現示 灯器 階梯	1				2			3							合計
	1	2	3	4	5	6	7	8	9	10	11	12	13	14	
A	—	—	〰	⬆➡	〰										
B												〰			
a															
b															
7:00- 9:00															
10:00-11:00	89	4	2	3	5	3	4	27	6	2	3	2			150
17:00-20:00															
9:00-10:00															
11:00-17:00	65	4	2	3	6	3	4	30	6	2	3	2			130
20:00- 0:00															
0:00- 1:00	36	4	2	3	4	3	4	21	6	2	3	2			90

単位：秒

現示	1	2	3	4	5

現示	6	7	8	9	10

# 車線構成図（現況図）

調査年月日：平成19年 1月16日(火) | 調査地点：No.23 浦安消防本部前交差点

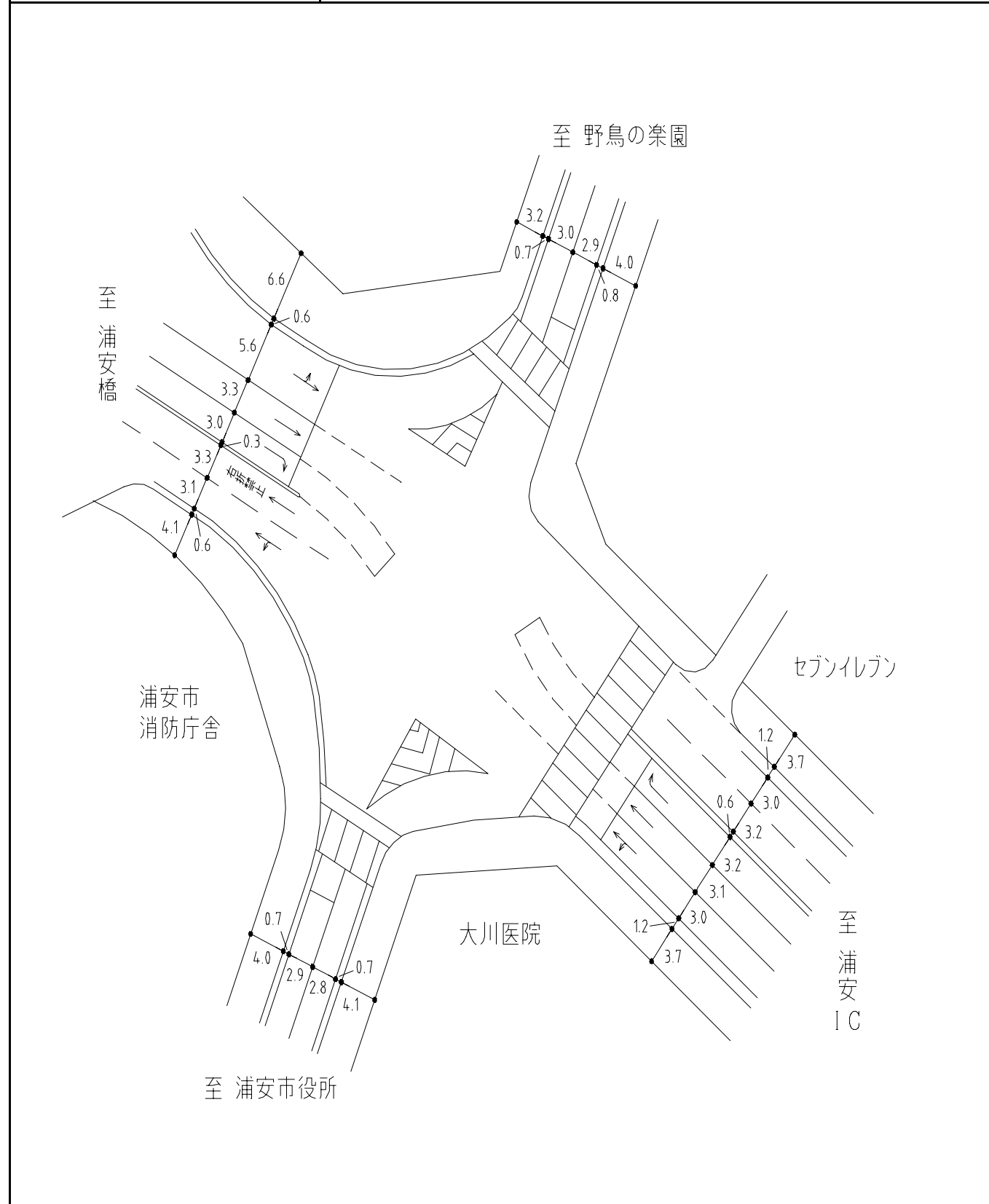

# 信号現示調査表

調査年月日：平成19年 1月16日（火）  
 調査地点：No.24 浦安警察署前交差点

凡例	
— : 青	⬆ : 直進青矢
== : 赤	⬆⬇ : 直右青矢
⚡ : 黄	⬆⬇⬆ : 直左青矢
⬆⬇ : 右折青矢	⬆⬇⬆ : 右左折青矢
⬆ : 左折青矢	: 歩行者青点滅

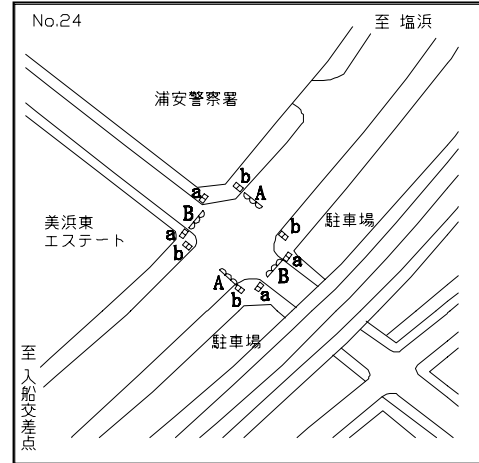

現示 灯器	1					2									合計
	1	2	3	4	5	6	7	8	9	10	11	12	13	14	
A	—	—	—	⚡	—	—	—	—	—	—	—	—	—	—	
B	—	—	—	—	—	—	—	—	⚡	—	—	—	—	—	
a	—		—	—	—	—	—	—	—	—	—	—	—	—	
b	—	—	—	—	—	—		—	—	—	—	—	—	—	
7:00- 8:00 11:00-13:00 18:00-19:00	65	4	2	3	3	20	5	2	3	3					110
8:00- 9:00 10:00-11:00 14:00-16:00 17:00-18:00 19:00-22:00	68	4	2	3	3	27	5	2	3	3					120
9:00-10:00 13:00-14:00	76	4	2	3	3	29	5	2	3	3					130
16:00-17:00	89	4	2	3	3	31	5	2	3	3					145
22:00- 1:00	56	4	2	3	3	19	5	2	3	3					100

単位：秒

現示	1	2	3	4	5

現示	6	7	8	9	10

# 車線構成図（現況図）

調査年月日：平成19年 1月16日（火） 調査地点：No.24 浦安警察署前交差点

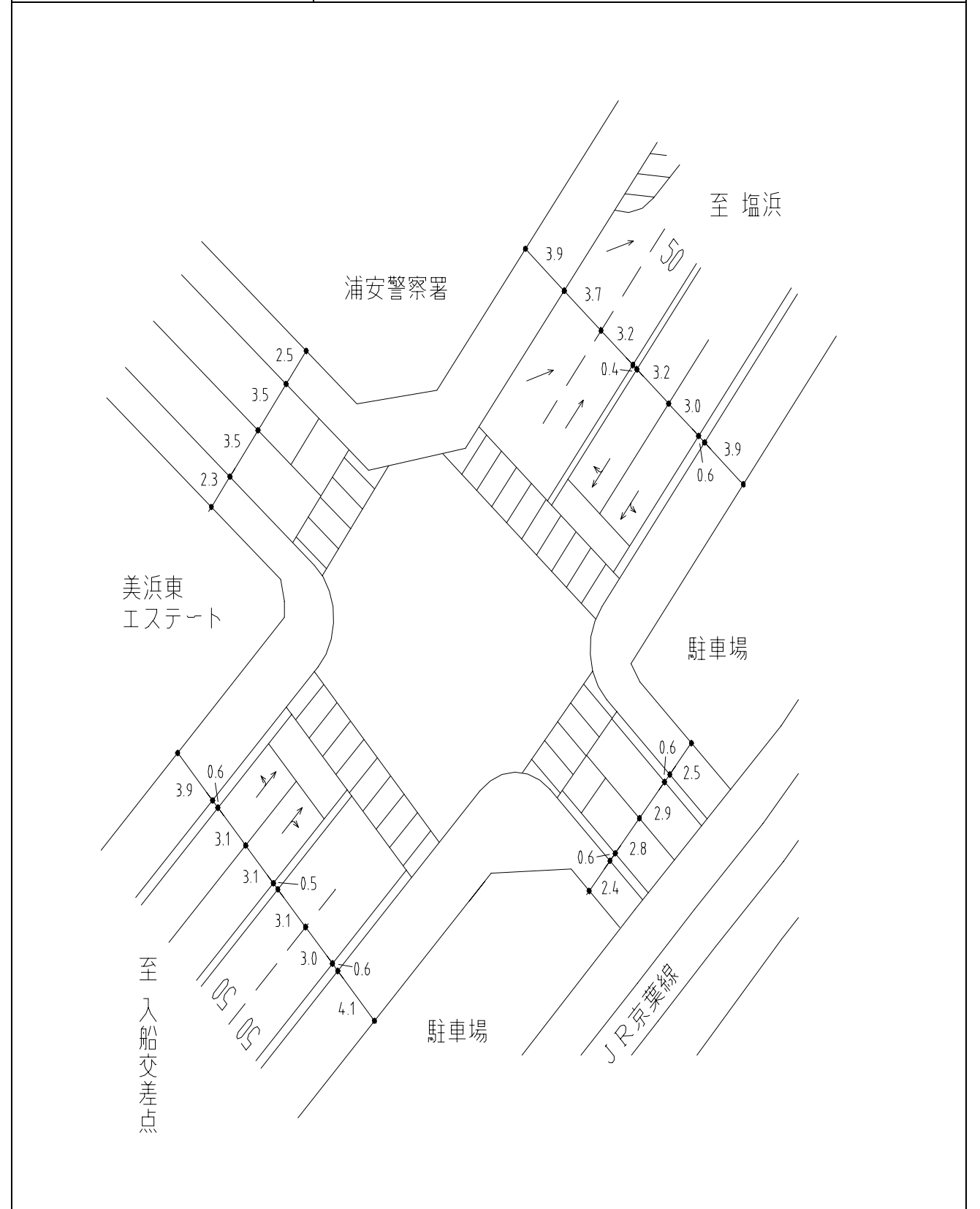

# 信号現示調査表

調査年月日：平成19年 1月16日（火）  
 調査地点：No.25 今川橋東詰交差点

—: 青	⬆️: 直進青矢
≡: 赤	⬆️➡️: 直右青矢
⚡: 黄	⬅️⬆️: 直左青矢
➡️: 右折青矢	⬅️➡️: 右左折青矢
⬅️: 左折青矢	: 歩行者青点滅

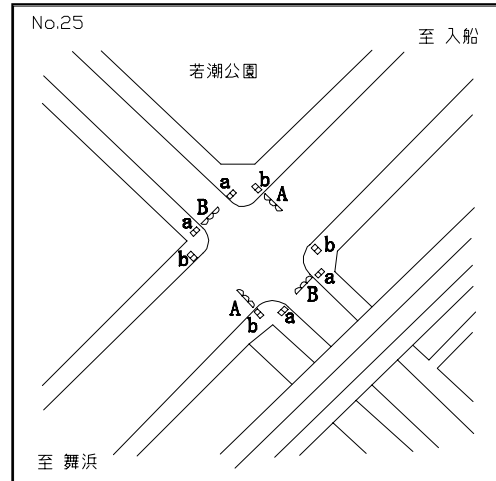

現示 灯器 階梯	1					2									合計
	1	2	3	4	5	6	7	8	9	10	11	12	13	14	
A				⚡											
B															
a															
b															
7:00-17:00	72	5	2	3	2	24	5	2	3	2					120
18:00-20:00	94	5	2	3	2	22	5	2	3	2					140
20:00- 0:00	64	5	2	3	2	22	5	2	3	2					110
0:00- 1:00	54	5	2	3	2	22	5	2	3	2					100

単位：秒

現示	1	2	3	4	5
現示	6	7	8	9	10

# 車線構成図（現況図）

調査年月日：平成19年 1月16日（火） 調査地点：No.25 今川橋東詰交差点

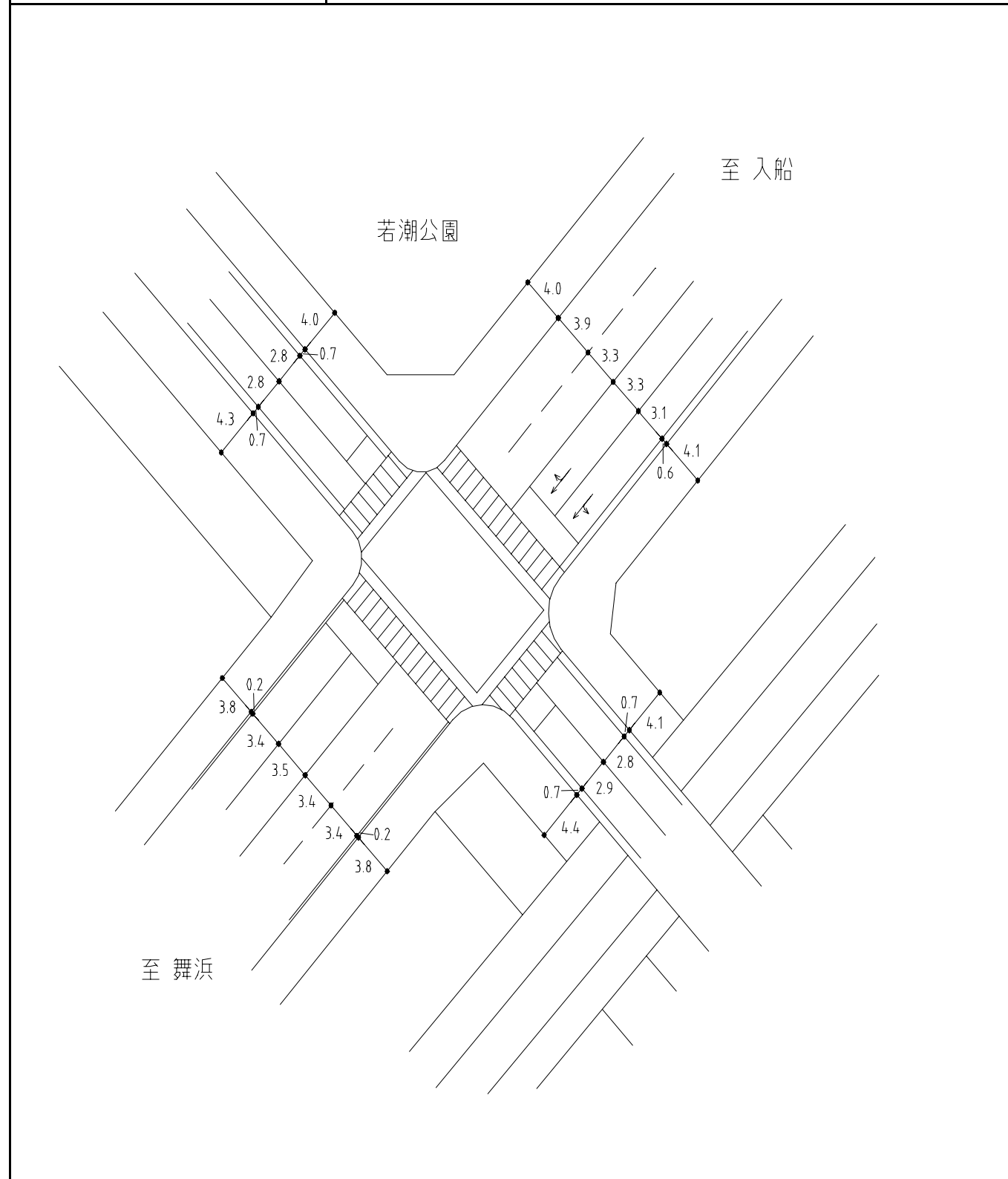

# 信号現示調査表

調査年月日：平成19年 1月16日（火）

調査地点：No.26 今川橋西詰交差点

凡 例	
— (青)	⬆ (直進青矢)
≡ (赤)	⬆➡ (直右青矢)
⚡ (黄)	⬆⬅ (直左青矢)
⬆➡ (右折青矢)	⬆➡⬅ (右左折青矢)
⬆⬅ (左折青矢)	(歩行者青点滅)

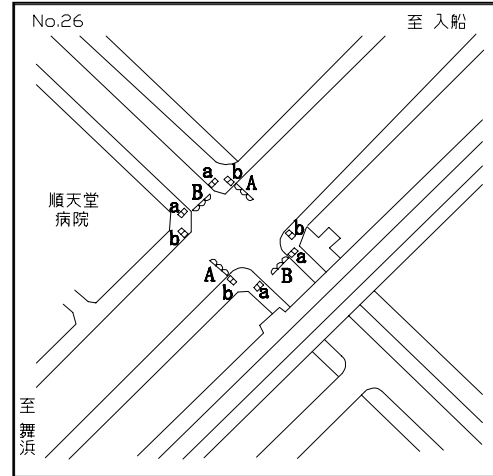

現示 灯器 階梯	1					2									合計
	1	2	3	4	5	6	7	8	9	10	11	12	13	14	
A				⚡											
B										⚡					
a															
b															
7:00-10:00															
11:00-17:00	72	5	2	3	2	24	5	2	3	2					120
18:00-21:00															
10:00-11:00	93	5	2	3	2	23	5	2	3	2					140
17:00-18:00															
21:00- 1:00	56	5	2	3	2	20	5	2	3	2					100

単位：秒

現 示	1 	2 	3	4	5
-----	-------	-------	---	---	---

現 示	6	7	8	9	10
-----	---	---	---	---	----

# 車線構成図（現況図）

調査年月日：平成19年 1月16日（火）

調査地点：No.26 今川橋西詰交差点

